

G:B:D:

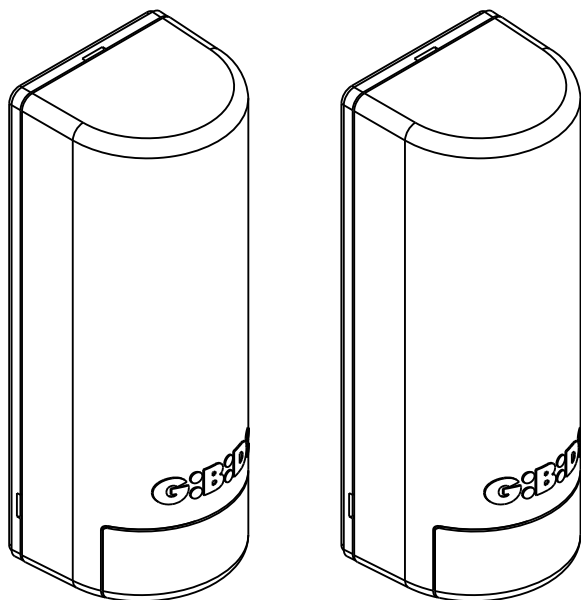

:AF

CE UK
CA

AF180 - (AU02300)

Fotocellule sincronizzate
ISTRUZIONI PER L'INSTALLAZIONE

Synchronized photocells
INSTRUCTION FOR INSTALLATION

IT	EN	FR	ES
DE	PT	NL	GR

FIG. 1

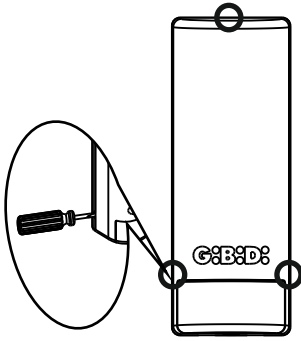

FIG. 2

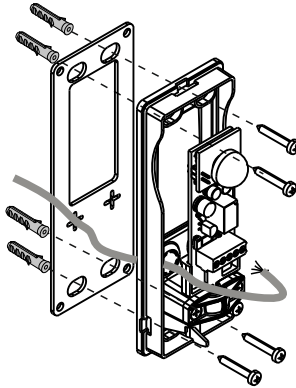

FIG. 3

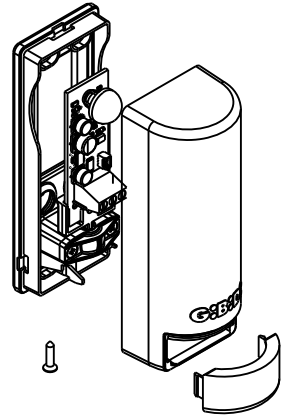

FIG. 4

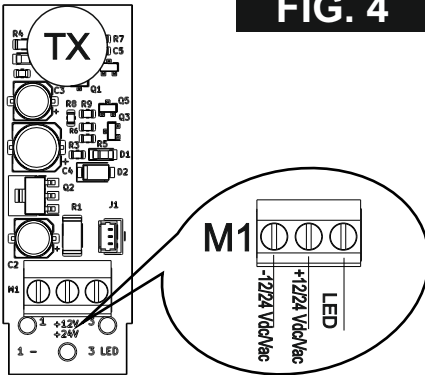

FIG. 5

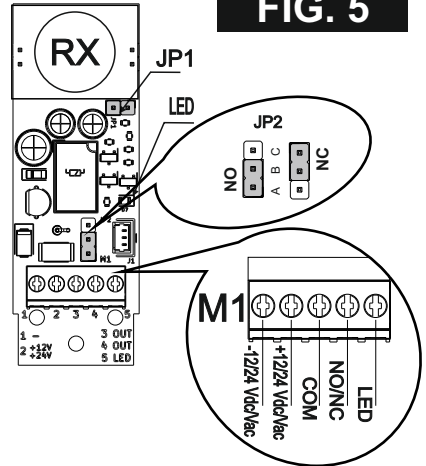
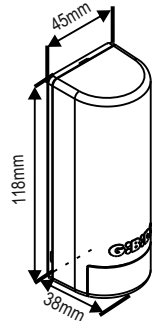
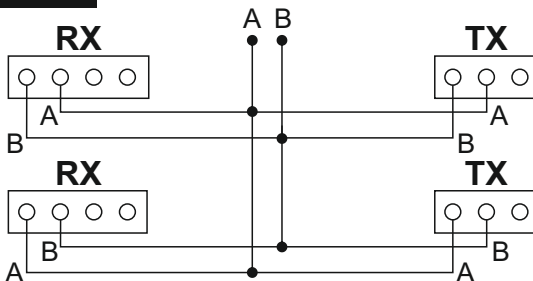

FIG. 6

12/24Vac



CARATTERISTICHE TECNICHE

Modello / Articolo	AF180 / AU02300
Portata	30 m (12 in esterno)
Segnale	Impulsivo non modulato
Frequenza infrarosso	2 Khz
Portata relè	1A 24V
Alimentazione	12/24 V dc/ac
Assorbimento	50 mA
Temperatura di utilizzo	-20 ÷ +60 °C
IP	54
Orientabilità	+/- 200° orizzontale , +/- 15° verticale

Grazie per avere scelto GIBIDI.



LEGGERE ATTENTAMENTE QUESTO MANUALE PRIMA DI PROCEDERE ALL'INSTALLAZIONE.

- Eseguire i collegamenti facendo riferimento alle tabelle seguenti e alla serigrafia allegata. Fare molta attenzione a collegare in serie tutti i dispositivi che vanno collegati allo stesso ingresso N.C. (normalmente chiuso) e in parallelo tutti i dispositivi che condividono lo stesso ingresso N.A. (normalmente aperto). Una errata installazione o un uso errato del prodotto può compromettere la sicurezza dell'impianto.
- Tutti i materiali presenti nell'imballo non devono essere lasciati alla portata dei bambini in quanto potenziali fonti di pericolo.
- Il costruttore declina ogni responsabilità ai fini del corretto funzionamento dell'automazione nel caso non vengano utilizzati i componenti e gli accessori di propria produzione e idonei per l'applicazione prevista.
- Al termine dell'installazione verificare sempre con attenzione il corretto funzionamento dell'impianto e dei dispositivi utilizzati.
- Questo manuale d'istruzioni si rivolge a persone abilitate all'installazione di "apparecchi sotto tensione" pertanto si richiede una buona conoscenza della tecnica, esercitata come professione e nel rispetto delle norme vigenti.
- La manutenzione deve essere eseguita da personale qualificato.

AVVERTENZE: Questo prodotto è stato collaudato in GI.BI.DI. verificando la perfetta corrispondenza delle caratteristiche alle direttive vigenti.

GI.BI.DI. S.r.l. si riserva la facoltà di modificare i dati tecnici senza avviso, in funzione dell'evoluzione del prodotto.

SMALTIMENTO: GI.BI.DI. consiglia di riciclare i componenti in plastica e di smaltire in appositi centri abilitati i componenti elettronici evitando di contaminare l'ambiente con sostanze inquinanti.



Dichiarazione del fabbricante UE:

La dichiarazione di conformità UE è disponibile all' indirizzo internet <http://conformity.gibidi.com>

GI.BI.DI. S.r.l. si riserva la facoltà di modificare i dati tecnici senza avviso, in funzione dell'evoluzione del prodotto

IT

IMPOSTAZIONI JUMPER RICEVENTE JP1 - JP2

Le impostazioni di DEFAULT sono evidenziate con lo sfondo della casella in grigio

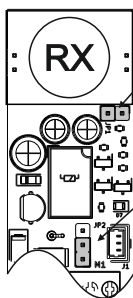

JUMPER	Funzione	Stato	Descrizione
JP1	FUNZIONE RITARDO	<input type="checkbox"/>	Funzionamento ritardato, da usare in particolari condizioni atmosferiche (neve) NB. Funzione non attiva con alimentazione in corrente continua.
		<input checked="" type="checkbox"/>	Funzionamento Standard
JP2	TIPOLOGIA DI CONTATTO	<input type="checkbox"/> A B C	Out contatto Rele N.C.
		<input checked="" type="checkbox"/> A B C	Out contatto Rele N.O.

LED DI SEGNALAZIONE

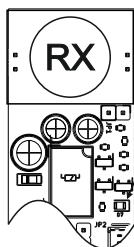

Stato	Descrizione
OFF	Segnale presente: Nessun ostacolo , rele fotocellula attivo.
ON	Segnale assente: Presente ostacolo , rele fotocellula non attivo.

TECHNICAL SPECIFICATIONS

Model / Item	AF180 / AU02300
Range	30 m (12 external)
Signal	Impulse signal, unmodulated
Infrared frequency	2 Khz
Relay power	1A 24V
Receiver power	12/24 V dc/ac
Absorption	50 mA
Operating temperature	-20 ÷ +60 °C
IP	54
Adjustability	+ - 200° horizontal , + - 15° vertical

Thank you for choosing GI.BI.DI.



PLEASE READ CAREFULLY THIS MANUAL BEFORE PROCEEDING WITH THE INSTALLATION.

- Make the connections referring to the following tables and to the attached screen-print. Be extremely careful to connect in series all the devices that are connected to the same N.C. (normally closed) input, and in parallel all the devices that share the same N.O. (normally open) input. Incorrect installation or improper use of the product may compromise system safety.
- Keep all the materials contained in the packaging away from children, since they pose a potential risk.
- The manufacturer declines all responsibility for improper functioning of the automated device if the original components and accessories suitable for the specific application are not used.
- After installation, always carefully check proper functioning of the system and the devices used.
- This instruction manual addresses persons qualified for installation of "live equipment". Therefore, good technical knowledge and professional practice in compliance with the regulations in force are required.
- Maintenance must be carried out by qualified personnel.

WARNING: This product has been tested in GI.BI.DI. verifying the perfect correspondence of the characteristics to the current directive.

Gi.Bi.Di. S.r.l. reserves the right to modify the technical data without prior notice depending on the product development.

DISPOSAL: GI.BI.DI. advises recycling the plastic components and to dispose of them at special authorised centres for electronic components thus protecting the environment from polluting substances.



Declaration of the UE manufacturer:

The UE declaration of conformity is available on internet <http://conformity.gibidi.com>

GI.BI.DI. S.r.l. reserves the right to modify the technical data without prior notice, depending on product development

UKCA manufacturer declaration: The UKCA declaration is available at: <http://conformity.gibidi.com>

EN

RECEIVER JUMPER JP1 - JP2 SETTINGS

The DEFAULT settings are in the grey box

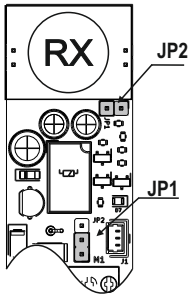

JUMPER	Function	Status	Description
JP1	DELAY FUNCTION	<input type="checkbox"/>	Delayed operation, to use in particular weather conditions (snow) NB. Function not enabled with DC power supply.
		<input checked="" type="checkbox"/>	Standard operation
JP2	CONTACT TYPE	<input type="checkbox"/> A B C	N.C. contact Relay out
		<input checked="" type="checkbox"/> A B C	N.O. contact Relay out

SIGNALLING LED

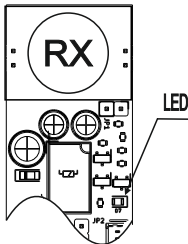

Status	Description
OFF	Present signal: No obstacles , photocell relay enabled.
ON	Absent signal: Obstacle present , photocell relay disabled.

CARACTERISTIQUES TECHNIQUES

Modèle/Article	AF180 / AU02300
Portée	30 m (12 à l'extérieur)
Signal	À impulsion pas modulé
Fréquence infrarouge	2 Khz
Portée relais	1A 24V
Alimentation	12/24 V dc/ac
Courant absorbé	50 mA
Température de service	-20 ÷ +60 °C
IP	54
Orientabilité	+ - 200° horizontale , + - 15° verticale

Merci d'avoir choisi GI.BI.DI.



NOUS VOUS PRIONS DE BIEN VOULOIR LIRE ATTENTIVEMENT CE MANUEL AVANT DE PROCÉDER À L'INSTALLATION.

- Il faut effectuer les connexions en se référant aux tableaux suivants et à la sérigraphie jointe. Il faut faire particulièrement attention à raccorder en série tous les dispositifs qui doivent être connectés à la même entrée N.F. (normalement fermée) et en parallèle tous les dispositifs qui partagent la même entrée N.O. (normalement ouverte). Une mauvaise installation ou une mauvaise utilisation du produit peut compromettre la sécurité de l'installation.
- Tous les matériaux se trouvant dans l'emballage ne doivent pas être laissés à la portée des enfants, car ils peuvent être dangereux.
- Le constructeur décline toute responsabilité quant au bon fonctionnement de l'automatisme, en cas d'utilisation de composants et d'accessoires n'étant pas de sa production et inappropriés à l'utilisation prévue.
- Après la mise en place, il faut toujours contrôler avec attention le bon fonctionnement de l'installation et des dispositifs utilisés.
- Cette notice d'instructions s'adresse aux personnes autorisées à effectuer la mise en place "d'appareils sous tension". Il faut donc avoir une bonne connaissance de la technique, exercée comme profession et conformément aux réglementations en vigueur.
- La maintenance doit être effectuée par un personnel qualifié.

AVERTISSEMENT: Ce produit a été testé chez GI.BI.DI. afin de contrôler la correspondance parfaite des caractéristiques avec les règles en vigueur.

GI.BI.DI. S.r.l. se réserve la faculté de modifier les données techniques sans aucun préavis suivant l'évolution de ses produits.

ELIMINATION: GI.BI.DI. conseille de recycler les composants en plastique et de remettre les composants électroniques à des centres spécialisés pour éviter de polluer l'environnement avec des substances polluantes.



Déclaration du fabricant UE:

La déclaration de conformité UE est disponible à l'adresse internet <http://conformity.gibidi.com>

GI.BI.DI. S.r.l. se réserve la faculté de modifier les données techniques sans aucun préavis, suivant l'évolution de ses produits.

FR

PARAMÈTRES JUMPER RÉCEPTEUR JP1 - JP2

Les paramètres par DÉFAUT se trouvent dans la case grise

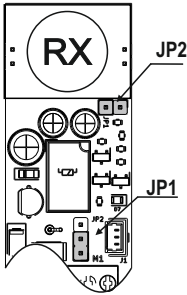

JUMPER	Fonction	État	Description
JP1	FONCTION DÉLAI		Fonctionnement retardé, à utiliser en particulières conditions atmosphériques (neige) NB. Fonction pas active avec alimentation en courant continu.
			Fonctionnement Standard
JP2	TYPOLOGIE DE CONTACT		Out contact Relais N.C.
			Out contact Relais N.O.

LED DE SIGNALISATION

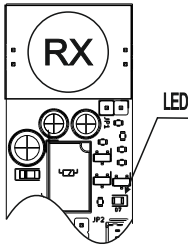

État	Description
OFF	Signal présent: Pas d'obstacles, relais photocellule actif.
ON	Signal absent: Obstacle présent, relais photocellule pas actif

CARACTERÍSTICAS TÉCNICAS

Modelo/Artículo	AF180 / AU02300
Capacidad	30 m (12 al exterior)
Señal	Impulsivo no modulado
Frecuencia infrarrojo	2 Khz
Capacidad relés	1A 24V
Alimentación RX	12/24 V dc/ac
Absorción	50 mA
Temperatura de funcionamiento	-20 ÷ +60 °C
IP	54
Orientabilidad	+ - 200° horizontal , + - 15° vertical

Gracias por haber elegido GI.BI.DI.



POR FAVOR LEER CON ATENCIÓN ESTE MANUAL ANTES DE PROCEDER CON LA INSTALACIÓN.

- Realizar las conexiones consultando las siguientes tablas y la serigrafía adjunta. Prestar mucha atención a conectar en serie todos los dispositivos que deben conectarse a la misma entrada N.C. (normalmente cerrada) y, en paralelo todos los dispositivos que comparten la misma entrada N.A. (normalmente abierta). La instalación o utilización incorrecta del equipo puede afectar la seguridad del mismo.
- Todo material presente en el embalaje debe mantenerse fuera del alcance de los niños, ya que constituye una posible fuente de peligro.
- El fabricante declina toda responsabilidad relativa al funcionamiento correcto de la automatización si no se utilizan los componentes y accesorios originales específicamente destinados a la aplicación prevista.
- Al terminar la instalación, comprobar siempre con atención que el equipo y los dispositivos utilizados funcionen correctamente.
- Este manual de instrucciones está destinado a personas capacitadas para la instalación de "equipos bajo tensión". Por lo tanto, se requiere un buen conocimiento técnico, ejercido como profesión y respetando las normas vigentes.
- El mantenimiento debe ser realizado por personal capacitado.

ADVERTENCIAS: Este producto ha sido ensayado en GI.BI.DI. averiguando la perfecta correspondencia de las características a las normas vigentes.

La empresa **Gi.Bi.Di. S.r.l.** se reserva el derecho de modificar los datos técnicos sin previo aviso, en función de la evolución del producto.

ELIMINACION: GI.BI.DI. aconseja reciclar los componentes de plástico y llevar los componentes electrónicos a los centros de recogida correspondientes evitando de esta manera la contaminación ambiental con sustancias perjudiciales.



Declaración del fabricante UE:

La declaración UE está disponible en el sitio de internet <http://conformity.gibidi.com>

La empresa **Gi.Bi.Di. S.r.l.** se reserva el derecho de modificar los datos técnicos sin previo aviso, en función de la evolución del producto.

ES

CONFIGURACIONES JUMPER RECEPTOR JP1 - JP2

Las configuraciones por DEFECTO se encuentran en la casilla gris

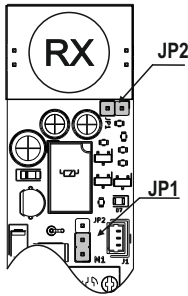

JUMPER	Función	Estado	Descripción
JP1	FUNCIÓN RETRASO		Funcionamiento retrasado, que se debe usar en particulares condiciones atmosféricas (nieve) NB. Función no activa con alimentación de corriente continua.
			Funcionamiento Estándar
JP2	TIPOLOGÍA DE CONTACTO		Out contacto Relé N.C.
			Out contacto Relé N.O.

LED DE SEÑALIZACIÓN

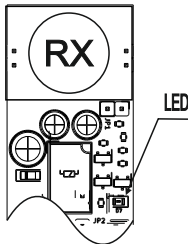

Estado	Descripción
OFF	Señal presente: Ningún obstáculo, relé fotocélula activo.
ON	Señal absente: Obstáculo presente, relé fotocélula no activo.

TECHNISCHE DATEN

Modell/Artikel	AF180 / AU02300
Reichweite	30 m (12 im Freien)
Signal	Nicht modulierte Impulse
Infrarotfrequenz	2 Khz
Relaisleistung	1A 24V
Stromversorgung RX	12/24 V dc/ac
Aufnahme	50 mA
Einsatztemperatur	-20 ÷ +60 °C
IP	54
Einstellbarkeit	+ - 200° horizontal, + - 15° vertikal

Vielen Dank, dass Sie sich für Gi.Bi.Di. entschieden haben.



BITTE LESEN SIE VORSICHTIG DIESEN MANUAL BEVOR MIT DER ANLAGE VORZUGEHEN.

- Die Verbindungen ausführen, wobei die folgenden Tabellen und der beigegefügte Siebdruck zu beachten sind. Besonders darauf achten, dass alle Vorrichtungen, die denselben N.C. (normalerweise geschlossenen) Eingang teilen, hintereinandergeschaltet und alle Vorrichtungen, die denselben N.O. (normalerweise offenen) Eingang teilen, parallelgeschaltet werden. Falsche Installation oder fehlerhafte Verwendung des Produkts können die Anlagensicherheit beeinträchtigen.
- Sämtliche in der Verpackung enthaltenen Materialien dürfen keinesfalls in der Reichweite von Kindern aufbewahrt werden, da es sich um potentielle Gefahrenquellen handelt.
- Der Hersteller weist jede Haftung für die Funktionstüchtigkeit der Automatisierung von sich, falls nicht die von ihm selbst hergestellten bzw. die für die geplante Anwendung passenden Komponenten und Zubehörteile verwendet werden.
- Nach Abschluss der Installation stets sorgfältig den korrekten Betrieb der Anlage und der verwendeten Vorrichtungen überprüfen.
- Diese Gebrauchsanweisung wendet sich an Fachkräfte, die zur Installation von "unter Spannung stehenden Geräten" befugt sind, daher werden ausreichende Fachkenntnisse im Sinne einer ausgeübten Berufstätigkeit sowie die Einhaltung und Kenntnis der geltenden Normen vorausgesetzt.
- Die Wartung hat durch Fachpersonal zu erfolgen.

WARNUNGEN: Dieses Produkt wurde in Gi.Bi.Di. geprüft um die perfekte Entsprechung der merkmale an die geltende vorschriften zu prüfen.

Gi.Bi.Di. S.r.l. behält sich das recht vor, die technischen daten der produktentwicklung entsprechend ohne voranzeige abzuändern.

ENTSORGUNG: Gi.Bi.Di. empfiehlt, Kunststoffkomponenten dem Recycling zuzuführen und elektronische Komponenten in behördlich genehmigten Zentren zu entsorgen, um die Verschmutzung der Umwelt durch Schadstoffe zu verhindern.



Erklärung des UE-Herstellers:

Die EU-Konformitätserklärung ist im Internet verfügbar unter <http://conformity.gibidi.com>

Gi.Bi.Di. Srl behält sich das Recht vor, die technischen Daten ohne vorherige Ankündigung zu ändern, abhängig von der Produktentwicklung

DE

EMPFÄNGERJUMPER JP1 - JP2 EINSTELLUNGEN

Die STANDARD-Einstellungen befinden sich im grauen Feld

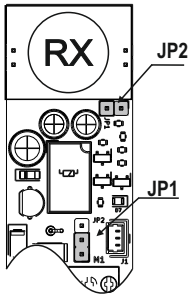

JUMPER	Funktion	Status	Beschreibung
JP1	VERZÖGERUNG FUNKTION	<input type="checkbox"/>	Verzögerter Betrieb, zur Verwendung bei besonderen Wetterbedingungen (Schnee) NB. Funktion bei DC-Stromversorgung nicht aktiviert.
		<input checked="" type="checkbox"/>	Standardbetrieb
JP2	KONTAKT TYP	<input type="checkbox"/> A B C	N.C.-Kontakt Relaisausgang
		<input checked="" type="checkbox"/> A B C	NEIN. Kontakt Relais aus

SIGNALLING LED

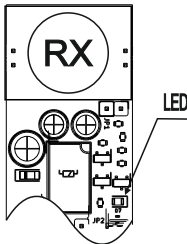

Status	Beschreibung
OFF	Aktuelles Signal: Keine Hindernisse, Fotozellenrelais aktiviert.
ON	Fehlendes Signal: Hindernis vorhanden, Fotozellenrelais deaktiviert.

CARACTERÍSTICAS TÉCNICAS

Modelo/Artigo	AF180 / AU02300
Capacidade	30 m (12 no exterior)
Sinal	Impulsivo não modulado
Frequência infravermelho	2 Khz
Capacidade do relé	1A 24V
Alimentação RX	12/24 V dc/ac
Absorção	50 mA
Temperatura de utilização	-20 ÷ +60 °C
IP	54
Orientabilidade	+ - 200° horizontal , + - 15° vertical

Obrigado por ter escolhido a Gi.Bi.Di.



LER COM ATENÇÃO ESTE MANUAL ANTES DE PROCEDER COM A INSTALAÇÃO.

- Efectuar as ligações fazendo referência às seguintes tabelas e às serigrafias em anexo.
Ter muita atenção em ligar em série todos os dispositivos que devem ser ligados à mesma entrada N.C. (normalmente fechado) e em paralelo todos os dispositivos que partilham a mesma entrada N.A. (normalmente aberta). Uma instalação errada ou uma utilização errada do produto pode comprometer a segurança do sistema.
- Todos os materiais presentes na embalagem não devem ser deixados ao alcance das crianças enquanto fontes potenciais de perigo.
- O construtor declina qualquer responsabilidade no que diz respeito ao correcto funcionamento do automatismo caso não sejam utilizadas as componentes e os acessórios de sua produção e adequados à aplicação prevista.
- No fim da instalação verificar sempre com atenção o funcionamento correcto do sistema e dos dispositivos utilizados.
- O presente manual de instruções destina-se a pessoas habilitadas à instalação de “aparelhos sob tensão”, exige-se portanto um bom conhecimento técnico em termos profissionais e o respeito das normas em vigor.
- A manutenção deve ser efectuada por pessoal qualificado.

ADVERTÊNCIA: Este produto foi testado em Gi.Bi.Di. verificando a correspondência perfeita das características ao normas vigentes.

A **Gi.Bi.Di. S.r.l.** reserva-se o direito de modificar os dados técnicos sem pré-aviso em função de evolução do produto.

ELIMINAÇÃO: Gi.Bi.Di. Aconselha a reciclar as componentes em plástico e a eliminar as componentes electrónicas em centros habilitados evitando desta forma poluir o ambiente com substâncias poluentes.



Declaração do fabricante da UE:

A declaração de conformidade da UE está disponível no endereço da Internet <http://conformity.gibidi.com>
Gi.Bi.Di. S.r.l. reserva-se o direito de modificar os dados técnicos sem aviso prévio, dependendo da evolução do produto.

PT

CONFIGURAÇÕES DO JUMPER DO RECEPTOR JP1 - JP2

As configurações PADRÃO estão na caixa cinza

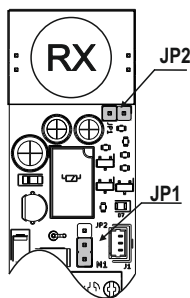

JUMPER	Função	Estado	Descrição
JP1	FUNÇÃO ATRÁS		Funcionamento retardado, que deve ser utilizado em condições atmosféricas específicas (neve) Nota. Função não ativa com alimentação de corrente contínua.
			Operação Padrão
JP2	TIPOLOGIA CONTATO		Contato externo Relé N.C.
			Contato de saída, Relé N.O

LED DE SINALIZAÇÃO

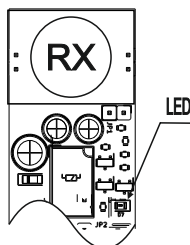

Estado	Descrição
OFF	Sinal presente: Sem obstáculos, relé fotocélula ativo.
ON	Sinal ausente: Obstáculo presente, relé da fotocélula não ativo.

TECHNISCHE EIGENSCHAPPEN

Model/Artikel	AF180 / AU02300
Bereik	30 m (12 buiten)
Signaal	Impulsief niet-gemoduleerd
Infraroodfrequentie	2 Khz
Bereik relais	1A 24V
Voeding RX	12/24 V dc/ac
Opname	50 mA
Gebruikstemperatuur	-20 ÷ +60 °C
IP	54
Instelbaarheid	+ - 200° horizontaal , + - 15° verticaal

Dank u voor uw keuze van Gi.Bi.Di.



LEES DEZE GEBRUIKSAANWIJZING ZEER AANDACHTIG ALVORENS DE INSTALLATIE AAN TE VATTEN.

- Voer de verschillende aansluitingen uit. Baseer U hiervoor op de volgende tabellen en de bijgevoegde serigrafie. Opgelet: alle voorzieningen die aangesloten moeten worden aan dezelfde ingang NC (normaal gesloten) moeten in serieschakeling met elkaar verbonden worden en alle voorzieningen met dezelfde ingang NO (normaal open) moeten in parallelschakeling met elkaar verbonden worden. Een verkeerde installatie of een verkeerd gebruik van het product kan de veiligheid van het apparaat in gevaar brengen.
- Alle verpakkingsmaterialen moeten vanwege het mogelijke gevaar buiten het bereik van kinderen worden gehouden.
- De fabrikant wijst elke verantwoordelijkheid af voor een niet correcte werking van de automatisatie indien er geen originele onderdelen en accessoires werden gebruikt die geschikt zijn voor de voorziene toepassing.
- Na de installatie moet U steeds grondig controleren of zowel het apparaat als de veiligheidsvoorzieningen correct werken.
- Deze gebruiksaanwijzing richt zich tot personen die bevoegd zijn om "apparaten onder spanning" te installeren, een goede kennis van deze techniek is dus vereist. De installatie moet uitgevoerd worden door vakmensen en de geldige wetgeving dient gerespecteerd te worden.
- Het onderhoud moet uitgevoerd worden door bekwaam personeel.

WAARSCHUWINGEN: Dit product werd gekeurd in Gi.Bi.Di. Er werd nauwlettend gecontroleerd of de kenmerken van het product perfect overeenkomen met de geldige richtlijnen.

Gi.Bi.Di. S.r.l. behoudt zich het recht voor de technische gegevens te wijzigen zonder waarschuwing vooraf, als dat nodig is voor de evolutie van het product.

VERWERKING: Gi.Bi.Di. adviseert om de kunststof componenten te recyclen en de elektronische componenten af te voeren naar erkende inzamelpunten, om te voorkomen dat het milieu verontreinigd wordt door vervuilende stoffen.



Verklaring van de EU fabrikant:

De EU-conformiteitsverklaring is beschikbaar via volgende link <http://conformity.gibidi.com>

Gi.Bi.Di. S.r.l. behoudt zich het recht voor om de technische gegevens zonder voorafgaande kennisgeving te wijzigen, afhankelijk van de productontwikkeling.

NL

INSTELLINGEN VAN DE JUMPER J1 - J2 VAN DE ONTVANGER

De STANDAARD instellingen staan in het grijze vak

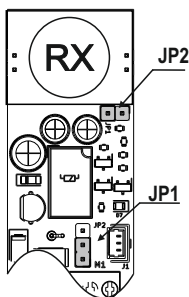

JUMPER	Functie	Status	Beschrijving
JP1	VERTRAGINGSFUNCTIE		Vertraagde werking, te gebruiken bij bijzondere weersomstandigheden (sneeuw) Let op. Functie niet ingeschakeld bij DC-voeding.
			Standaard werking
JP2	TYPE CONTACT		Normaal gesloten contact van de relaisuitgang
			NEE. neem contact op met Relais uit

SIGNALISERINGSLED

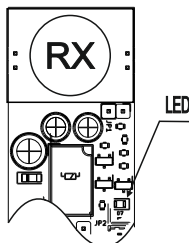

Status	Beschrijving
OFF	Signaal aanwezig. Geen obstakels, fotocelrela is ingeschakeld.
ON	Signaal afwezig. Obstakel aanwezig, fotocelrela is uitgeschakeld.

ΤΕΧΝΙΚΕΣ ΠΡΟΔΙΑΓΡΑΦΕΣ

Μοντέλο/κωδικός	AF180 / AU02300
Εμβέλεια	30 μ (12 μ, εξωτερικά)
Δέσμη	Τυχαία δέσμη, αρρύθμιση
Συχνότητα Υπερύθρων	2 KHz
Ισχύς αναμετάδοσης	1A 24V
Ισχύς δέκτη	12/24 V dc/ac
Απορρόφηση ρεύματος	50 mA
Θερμοκρασία λειτουργίας	-20 ÷ +60 °C
IP	54
Προσαρμοστικότητα	+/- 200 μοίρες οριζόντια , +/- 15 μοίρες κάθετα

Ευχαριστούμε που επιλέξατε τα προϊόντα GI.BI.DI.

**ΠΑΡΑΚΑΛΟΥΜΕ ΝΑ ΔΙΑΒΑΣΤΕ ΠΡΟΣΕΚΤΙΚΑ ΑΥΤΕΣ ΤΙΣ ΟΔΗΓΙΕΣ ΠΡΙΝ ΤΗΝ ΕΓΚΑΤΑΣΤΑΣΗ.**

- Πριν την εγκατάσταση, τοποθετήστε έναν μαγνητοθερμικό ή διαφορικό διακόπτη με μέγιστο
- Πραγματοποιήστε τις συνδέσεις σύμφωνα με τους πίνακες και τα συνημμένα σχεδιαγράμματα. Πρέπει να είστε ιδιαίτερα προσεκτικοί συνδέοντας σε σειρά όλες τις συσκευές που είναι συνδεδεμένες στην ίδια Ν.Σ. είσοδο και παράλληλα όλες αυτές που μοιράζονται την ίδια Ν.Ο. είσοδο. Εσφαλμένη εγκατάσταση ή μη ορθή χρήση του προϊόντος μπορεί να θέσει σε κίνδυνο την ασφάλεια του συστήματος.
- Κρατήστε όλα τα υλικά που περιέχονται στην συσκευασία μακριά από τα παιδιά καθότι αποτελούν πιθανό κίνδυνο.
- Ο κατασκευαστής αρνείται οποιαδήποτε ευθύνη για εσφαλμένη λειτουργία της αυτόματης συσκευής στην περίπτωση που δεν χρησιμοποιούνται τα γνήσια ανταλλακτικά και εξαρτήματα κατάλληλα για την συγκεκριμένη εφαρμογή.
- Μετά την εγκατάσταση ελέγχετε πάντα την ορθή λειτουργία του συστήματος και των χρησιμοποιούμενων συσκευών.
- Αυτό το εγχειρίδιο απευθύνεται σε εξειδικευμένα άτομα με άδεια εγκατάστασης "ηλεκτροφόρου εξοπλισμού". Για το λόγο αυτό απαιτείται καλή τεχνική κατάρτιση και επαγγελματική εμπειρία σύμφωνα με τους ισχύοντες κανονισμούς.
- Η συντήρηση πρέπει να πραγματοποιείται από εξειδικευμένο προσωπικό.

ΣΗΜΕΙΩΣΗ: Η εταιρία GI.BI.DI. έχει ελέγξει αυτό το προϊόν όσον αφορά την τέλεια προσαρμογή των χαρακτηριστικών του στην ισχύουσα νομοθεσία.

Η εταιρία **GI.BI.DI. S.r.l.** διατηρεί το δικαίωμα αλλαγών των τεχνικών προδιαγραφών χωρίς προϋγούμενη ειδοποίηση και ανάλογα με την ανάπτυξη των προϊόντων της.

ΔΙΑΘΕΣΗ: Η GI.BI.DI. σας συμβουλεύει να ανακυκλώσετε τα πλαστικά εξαρτήματα και να διαθέσετε τα ηλεκτρονικά εξαρτήματα μετά την απαξίωση τους, σε εξειδικευμένα κέντρα που υπάρχουν για τον σκοπό αυτό, συμβάλλοντας έτσι στην προστασία του περιβάλλοντος από τις παρενέργειες της μόλυνσης.

**Δήλωση του UE κατασκευαστή:**

Η δήλωση συμμόρφωσης UE είναι διαθέσιμη στο διαδίκτυο στον ακόλουθο σύνδεσμο: <http://conformity.gibidi.com>

Η κατασκευάστρια εταιρία GI.BI.DI. S.r.l. διατηρεί το δικαίωμα της τροποποίησης των τεχνικών προδιαγραφών χωρίς καμία προειδοποίηση, αναλόγως την εξέλιξη των προϊόντων.

GR

ΔΕΚΤΗΣ, ΛΕΙΤΟΥΡΓΙΑ ΤΗΣ ΓΕΦΥΡΑΣ JP1-JP2

Οι προεπιλεγμένες ρυθμίσεις βρίσκονται στο γκρι πλαίσιο

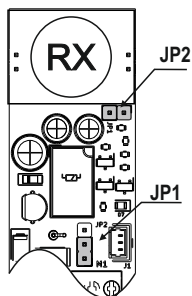

ΓΕΦΥΡΑ	Λειτουργία	ΘΕΣΗ	Περιγραφή
JP1	ΛΕΙΤΟΥΡΓΙΑ ΜΕ ΚΑΘΥΣΤΕΡΗΣΗ		Λειτουργία με καθυστέρηση για χρήση σε ιδιαίτερες καιρικές συνθήκες (χιονόπτωση) ΣΗΜ. Η λειτουργία δεν ενεργοποιείται με τροφοδοσία DC.
			Τυπική λειτουργία
JP2	ΤΥΠΟΣ ΕΠΑΦΗΣ		Λειτουργία του ρελέ ως επαφή N.C.
			Λειτουργία του ρελέ ως επαφή N.O.

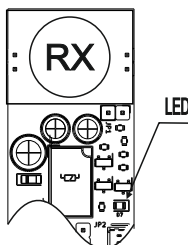
ΛΕΙΤΟΥΡΓΙΑ LED ΣΗΜΑΤΟΔΟΤΗΣΗΣ

ΘΕΣΗ	Περιγραφή
OFF	Ύπαρξη σήματος: απουσία εμποδίων, το ρελέ των φωτοκυττάρων είναι ενεργοποιημένο.
ON	Απουσία σήματος: ύπαρξη εμποδίων, το ρελέ των φωτοκυττάρων είναι απενεργοποιημένο.

GIBIDI

GI.BI.DI. S.r.l.

Via Abetone Brennero, 177/B
46025 Poggio Rusco (MN) - ITALY
Tel. +39.0386.52.20.11
Fax +39.0386.52.20.31
info@gibidi.com

Numero Verde: 800.290156

www.gibidi.com

