

# :AGO



**AGO (400-600-424E-624E)**

**Motoriduttori elettromeccanici**  
ISTRUZIONI PER L'INSTALLAZIONE

**Electromechanical reduction gears**  
INSTRUCTION FOR INSTALLATION

**Motoréducteurs électromécaniques**  
INSTRUCTIONS POUR L'INSTALLATION

**Motoreductor electromecánico**  
INSTRUCCIONES PARA LA INSTALACIÓN

**Elektromechanische motorreductor**  
INSTRUCTIES VOOR DE INSTALLATIE

## PREMESSA

Ci congratuliamo con voi per l'ottima scelta affidataci. Il vostro nuovo motoriduttore elettro-meccanico è prodotto seguendo standard di qualità ed affidabilità elevate; questo vi garantirà rendimento e sicurezza nel tempo. Allegato al presente libretto troverete tutte le informazioni utili per il montaggio del vostro motoriduttore, e la tutela della vostra sicurezza.

LA PRUDENZA È IN OGNI CASO INSOSTITUIBILE E  
NON C'È REGOLA MIGLIORE PER PREVENIRE GLI INCIDENTI.











Tutti i nostri prodotti sono costruiti in conformità alle normative vigenti.







### ATTENZIONE: IMPORTANTI ISTRUZIONI DI SICUREZZA.

E' importante per la sicurezza delle persone seguire queste istruzioni.  
Conservare il presente libretto di istruzioni.







## AVVERTENZE PER L'INSTALLAZIONE

-  **Questo libretto di istruzioni è rivolto esclusivamente a installatori professionisti** che siano esperti dei criteri costruttivi e dei dispositivi di sicurezza e protezione contro gli infortuni per i cancelli, le porte, e i portoni motorizzati (attenersi alle norme e alle leggi vigenti).
-  L'installatore dovrà fornire le adeguate spiegazioni e rilasciare all'utente finale un libretto di istruzioni in accordo alla EN 12635.
-  L'installatore prima di procedere con l'installazione deve provvedere all'analisi dei rischi della chiusura automatizzata finale e la messa in sicurezza dell'intero sistema (seguendo le norme EN 12453 ed EN 12445).
-  Il cablaggio dei vari componenti elettrici facenti parte della chiusura automatizzata (ad es. fotocellule, lampeggianti ecc.) deve essere effettuato secondo la EN 60204-1 e le modifiche da questa apportate dal punto 5.2.2 della EN 12453.
-  È vietata ogni operazione di riparazione o regolazione dell'apparecchiatura se non sono state prese tutte le cautele atte ad evitare possibili incidenti (esempio: alimentazione elettrica disinserita, blocco motore).  
Tutti gli organi in movimento devono essere dotati delle opportune protezioni.
-  La linea di alimentazione va protetta per la corrente massima, in condizione di rotore bloccato.
-  Installare il motoriduttore su cancelli conformi alla EN 12604.
-  Far eseguire la misura della forza sviluppata dall'automatismo e adottare le misure previste dalla EN 12445.
-  Posizionamento di una eventuale coppia di fotocellule: il raggio delle fotocellule deve essere ad una altezza non superiore a 70cm dal suolo ed ad una distanza dal piano di movimento dell'anta non superiore a 20cm.  
Il loro corretto funzionamento deve essere verificato a fine installazione in accordo al punto 7.2.1 della EN12445.
-  Tutte le operazioni di riparazione devono essere eseguite da personale qualificato.
-  Tenete i comandi dell'automatismo fuori dalla portata dei bambini. I comandi vanno installati ad una altezza minima dal suolo di mt. 1,5 e fuori dal raggio d'azione di parti in movimento.







-  Azionare il telecomando solo in vista dell'automazione. Tutte le operazioni di comando vanno effettuate solo in punti dove l'automazione risulti completamente visibile.
-  Ogni modifica arbitraria apportata a questo prodotto, solleva il produttore da ogni responsabilità per a danni o lesioni a cose, persone o animali.
-  La non osservanza delle norme di sicurezza qui elencate e delle normative vigenti solleva il produttore da qualsiasi responsabilità per a danni o lesioni a cose, persone o animali.
-  Conservare scrupolosamente il presente manuale in un luogo idoneo e noto a tutti gli interessati.
-  L'automazione deve essere accoppiata ad una centrale di comando dotata di una regolazione di coppia che fornisca una sicurezza intrinseca antischiacciamento come indicato nella norma EN 12453 – EN 12445.

## NORME DI SICUREZZA

**Durante l'installazione-uso dell'automazione seguire con molta attenzione le seguenti norme di sicurezza:**

-  **Distanza di sicurezza!**
-  **Meccanismi in movimento!**
-  **Non installare l'automazione in ambienti saturi di miscele esplosive!**
-  **Shock elettrico!**
-  **Usare i guanti!**
-  **Usare occhiali per saldatura!**
-  **Mantenere carter di protezione!**

## MANUTENZIONE

-  Prima di ogni intervento di manutenzione togliere tensione tramite l'interruttore generale e bloccarlo in tale posizione mediante lucchetto.
-  L'apparecchiatura deve essere mantenuta in modo da conservare le condizioni che garantiscono sicurezza e corretto funzionamento.
-  Usare sempre pezzi di ricambio originali.
-  Non effettuare interventi che modificano la macchina.
-  La macchina modificata necessita di nuovo marchio CE.
-  Le regolazioni della funzione dell'automatismo va effettuata da personale specializzato, nel rispetto delle normative di riferimento. Durante tali operazioni è previsto la presenza di due operatori.

## DEMOLIZIONE

L'eliminazione dei materiali va fatta rispettando le norme vigenti. È opportuno, se si devono recuperare materiali, separarli per tipologia (rame, alluminio, plastica, parti elettriche ecc).

## SMANTELLAMENTO

Per smantellare l'automazione in altra sede bisogna:

- 1 - togliere l'alimentazione e scollegare l'impianto elettrico;
- 2 - smontare il quadro di comando e tutti i componenti dell'installazione.

Nel caso in cui alcuni componenti risultassero danneggiati o impossibilitati ad essere rimossi, provvedere alla loro sostituzione.

## USO DELL'AUTOMAZIONE

Il motoriduttore AGO è stato progettato e costruito per l'apertura di cancelli con anta max di 5 mt o peso max. di 300Kg.

Il produttore non si assume nessuna responsabilità per un uso diverso da quello previsto dal motoriduttore AGO. Poiché l'automazione può essere comandata a distanza o a vista mediante pulsante o telecomando, è indispensabile controllare frequentemente la perfetta efficienza di tutti i dispositivi di sicurezza.

Si consiglia di controllare periodicamente (ogni sei mesi) la regolazione della frizione elettronica di cui deve essere dotata la centrale di comando.

## ATTREZZATURA

Per l'installazione dell'automazione è necessaria la seguente attrezzatura: chiavi, cacciavite, metro, bolla, sega, trapano, saldatrice.

## VERIFICHE PRELIMINARI

- 1 - Leggere con massima attenzione quanto riportato nel manuale.
- 2 - Per un buon funzionamento dell'automazione il cancello da automatizzare dovrà rispondere alle seguenti caratteristiche: buona equilibratura e assenza di punti di attrito;
- 3 - Assicursi che il cancello sia bilanciato bene, anche dopo aver montato il motoriduttore.
- 4 - Verificare che l'impianto elettrico sia conforme alle caratteristiche richieste dal motoriduttore.

## DATI TECNICI

	AGO 400	AGO 600	AGO 424E	AGO 624E
Lunghezza max anta	4,0 m	5,0 m	4,0 m	5,0 m
Peso max anta	300 kg	300 kg	250 kg	250 kg
Corsa pistone	40 cm	60 cm	40 cm	60 cm
Potenza	330 W	180 W	70 W	70 W
Tensione di alimentazione	220/230 V	220/230 V	24 Vdc	24 Vdc
Assorbimento	1,5 A	1,5 A	0,5 - 5,5 A	0,5 - 5,5 A
Spinta max	1600 N	1600 N	1500 N	1500 N
Temperatura di esercizio	-25°C +60°C	-25°C +60°C	-25°C +60°C	-25°C +60°C
Tempo di apertura	22 sec.	33 sec.	22 sec.	33 sec.
Ciclo di lavoro	30%	30%	90%	90%
Protezione termica	150°C	150°C	-	-
Lubrificazione	Grasso	Grasso	Grasso	Grasso

## MANUTENZIONE PROGRAMMATA

Descrizione	Frequenza	Incaricato	Istruzione operativa
Pulizia fotocellule	Mensile	Operatore	Pulire con panno umido
Controllo dei cardini e dei sostegni del cancello, bilanciamento del cancello	Secondo necessità	Operatore	Verificare lo stato delle saldature e della corrosione. Sganciare il motore e verificare il bilanciamento e gli eventuali punti di attrito dell'anta.
Controllo della sensibilità della frizione elettronica (regolazione della coppia) della centrale di comando	Semestrale	Elettricista	Verificare la regolazione della coppia come indicato nella norma EN 12453 – EN 12445
Controllo grado di protezione	Semestrale	Elettricista	Controllare che non vi siano tracce di umidità o acqua all'interno degli involucri elettrici
Controllo corrente di dispersione	Annuale	Elettricista	Verificare che risulti inferiore a 7,5A
Controllo segnaletica	Semestrale	Operatore	Verificare che risulti completa ed integra

## I

## MANOVRA DI EMERGENZA

Per il blocco e lo sblocco manuale delle ante agire con la chiave in dotazione sulla vite C (Vedi FIG. 1).

- 1 - Rimuovere il tappo di protezione e inserire la chiave in dotazione nella sede come in figura.
- 2 - Ruotare la chiave nel senso indicato sulla freccia posta nella parte superiore del motoriduttore per sbloccare ed in senso opposto per bloccare.

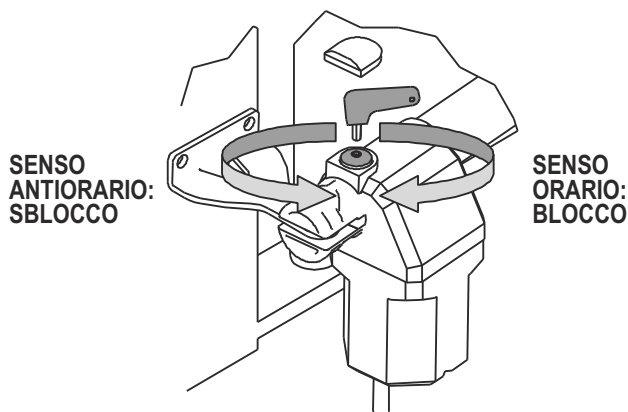
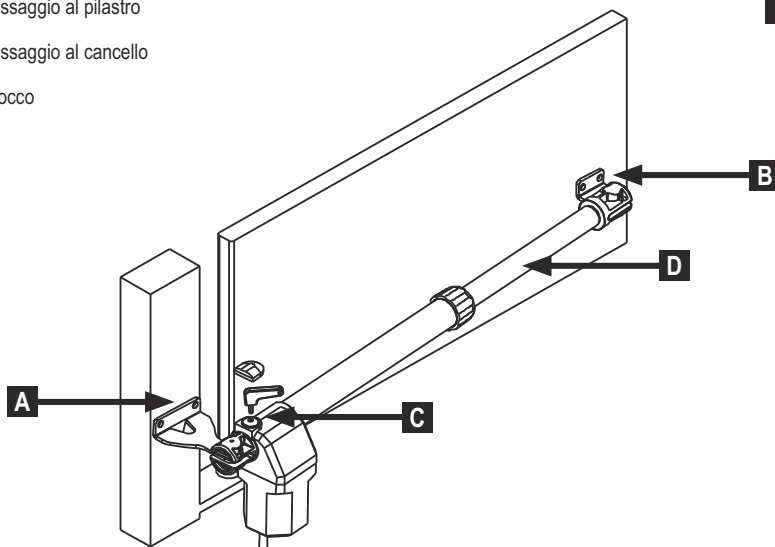

FIG. 1

## INSTALLAZIONE

- A** Piastra di fissaggio al pilastro
- B** Piastra di fissaggio al cancello
- C** Leva di sblocco
- D** Stelo

FIG. 2



I

Per una corretta messa in opera del motoriduttore AGO, agire come segue:

- 1 - Aprire l'imballo ed estrarre il motoriduttore AGO, avendo cura di verificare che lo stesso non abbia subito danni durante il trasporto.
- 2 - Assicurarsi che l'anta del cancello sia perfettamente orizzontale.
- 3 - **Posizionare il riduttore di modo da essere inclinato di 1° circa (Vedere FIG. 3).**

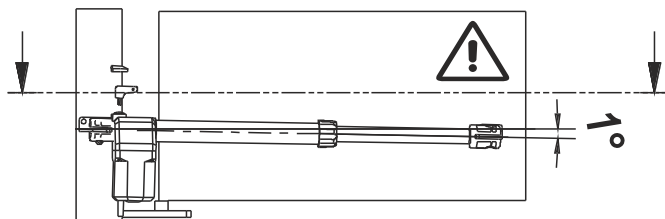

FIG. 3

- 4 - Fissare sul pilastro a lato dell'anta la piastra A, seguendo le quote da rispettare come in FIG. 4 e TAB. 1. Non dimenticare l'inclinazione.

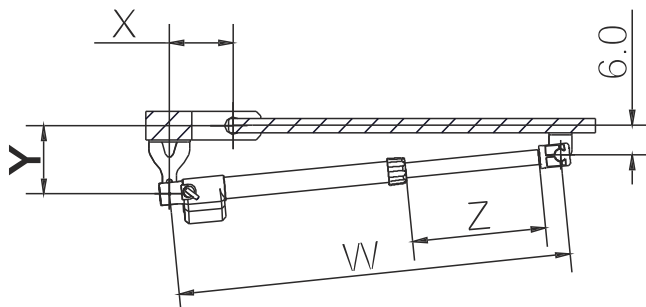

FIG. 4

- 5 - Installare il riduttore sulla piastra A e fissarla con apposito bullone.
- 6 - Con il cancello chiuso, fare fuori uscire lo stelo D svitandolo fino al termine della corsa.
- 7 - **Riavvitare il tubo D 1 giro completo per 360° (FIG. 5).**

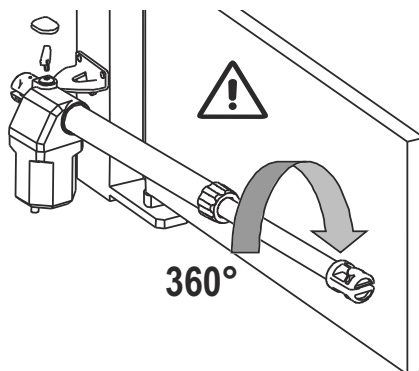
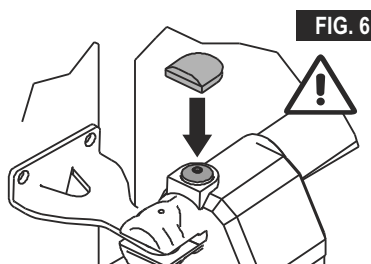

FIG. 5

I

- 8 - Prendere la piastra B, inserire nel foro del stelo e appoggiare alla traversa dell'anta.  
Avvitare la piastra senza dimenticarsi dell'inclinazione di cui al punto 3.
- 9 - Ripetere le operazioni indicate con l'altra anta del cancello.
- 10 - Eseguire i collegamenti elettrici e montare i dispositivi di sicurezza. Posizionare i fermi meccanici di finecorsa.
- 11 - Posizionare il tappo di copertura sul perno di sblocco (FIG. 6).



TAB. 1

MOTORE	ROTAZIONE 95°				ROTAZIONE 120°			
	W	X	Y	Z	W	X	Y	Z
AGO 400/424E	1122	145	145	478	1122	170	110	478
AGO 600/624E	1532	280	280	678	1532	310	120	678

## COLLEGAMENTI - AGO 24 VDC

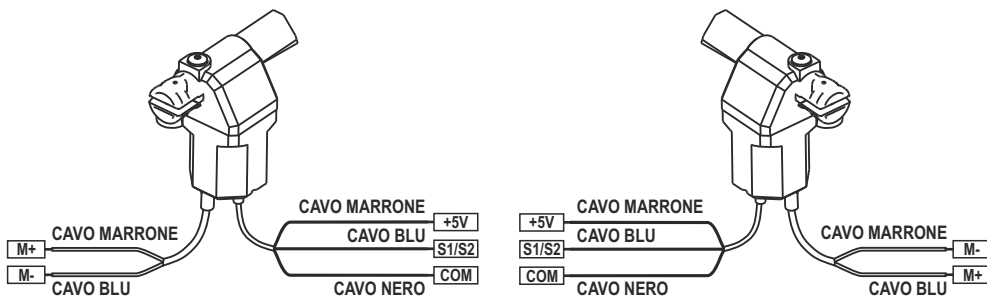

## COLLEGAMENTI - AGO 230 VAC

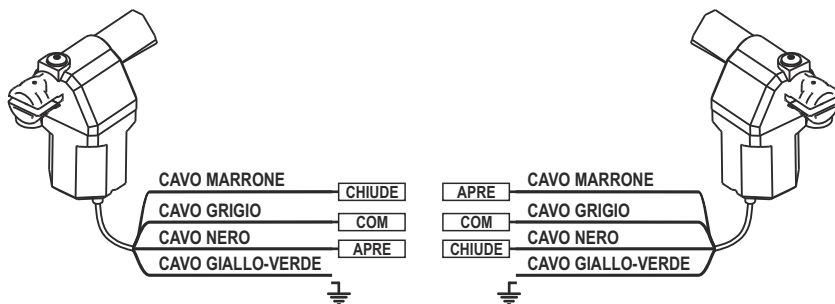

**SMALTIMENTO**

GI.BI.DI. consiglia di riciclare i componenti in plastica e di smaltire in appositi centri abilitati i componenti elettronici evitando di contaminare l'ambiente con sostanze inquinanti.



## Dichiarazione di conformità CE

Il fabbricante:

**GI.BI.DI. S.r.l.**

Via Abetone Brennero, 177/B,  
46025 Poggio Rusco (MN) ITALY

dichiara che i prodotti:

**OPERATORI ELETTROMECCANICI AGO 400-600-424E-624E**

sono conformi alle seguenti Direttive CEE:

- **Direttiva LVD 2006/95/CE e successive modifiche;**
- **Direttiva EMC 2004/108/CE e successive modifiche;**

e che sono state applicate le seguenti norme armonizzate:

- **EN60335-1,**
- **EN61000-6-1, EN61000-6-3**

Inoltre dichiara che il prodotto non deve essere utilizzato finché la macchina in cui sarà incorporato non sia stata dichiarata conforme alla Direttiva 2006/42/CE.

Data 20/04/2017

Il Rappresentante Legale  
Michele Prandi

UK

## INTRODUCTION

Our compliments for your excellent choice. AGO electro-mechanical gear motor has been produced for reliability and high quality.

This Manual will offer information you may need to install your gear motor assuring long-lasting performance and to safeguard your safety.

HOWEVER, CAUTION IS UNQUESTIONABLY INDISPENSABLE AND NOTHING IS BETTER THAN PREVENTING ACCIDENTS.











Gi.Bi.Di. Srl products have been made to conform with rules and laws in force at time of manufacture.







### WARNING: IMPORTANT SAFETY INSTRUCTIONS.

It is important for the safety of persons to follow these instructions.  
Keep this instruction manual.







## INSTALLATION WARNINGS

-  **This manual is designed exclusively for the specialized installation expert** in the criteria of construction and equipment to assist in the protection against accidents in the installation and use of the gate; door and automation of such gates (adhere to the rules and laws in force).
-  On completion, the installer should issue to the end consumer an instruction manual according to EN 12635.
-  Before proceeding with the installation, the installer must provide an analysis of the identification and management of risks as per the standards EN 12453 and EN 12445).
-  All wiring of the various external electrical components connected to the automation (e.g. Photocells, flashing lights, keypads etc.) must be carried out according to EN 60204-1 and the amendments made of the point 5.2.2 of EN 12453.
-  It is prohibited to do any repair or adjustment of the equipment if you have not taken all necessary precautions to avoid possible accidents (example: power supply disconnected, engine block).  
All mechanisms in motion must be equipped with appropriate protections.
-  The mains power line must be protected for maximum current in locked rotor condition.
-  Install the gear motor on gates that conform to EN 12604.
-  Perform the measure of strength developed by the gear motor and adopt the measures as per EN 12445.
-  Positioning photocells: These safety devices must be installed at a height not exceeding 70cm from the ground and at a distance from the floor movement of the door of no more than 20cm.  
Their proper functioning of the photocells must be verified at the end of installation according to Section 7.2.1 of EN12445.
-  Qualified people must carry out all repairs.
-  Keep the activation controls of automation out of reach of children. The controls should be installed at a minimum 1.5m height above the ground and outside the range of actions of moving parts such as the gate.







-  Operate the remote only in view of automation. All activation actions must be executed only at points from where the automation is fully visible.
-  Any unauthorized and arbitrary modification made to this product releases the company Gi.Bi.Di. Srl from any liability resulting from damage or injury to things, people or animals.
-  The non-observance of regulations and of safety standards here listed releases the company Gi.Bi.Di. Srl from any liability resulting from damage or injury to things, people or animals.
-  Store carefully this manual in a suitable place known to all interested people.
-  The automation must be coupled to a control board equipped with torque regulation that provides an anti crushing safety as described in EN 12453 - EN 12445.

## SAFETY RULES

During the installation and the use of the automation, pay attention to the following safety rules:

-  **Distance security!**
-  **Mechanisms moving!**
-  **Do not install automation in an environment saturated with explosive mixtures!**
-  **Electric Shock!**
-  **Use gloves!**
-  **Use welding glasses!**
-  **Maintain ear protection!**

## MAINTENANCE

-  Before each intervention remove power through the switch and lock in that position.
-  The equipment must be maintained so as to preserve the conditions that ensure safe and efficient operation.
-  Always use original spare parts.
-  Do not make interventions that modify the machine.
-  The modified equipment requires new CE mark.
-  The settings of the operator must be performed by qualified personnel, in accordance with the rules of reference. During these operations, provide the presence of two operators for safety.

**UK****DEMOLITION**

You have to operate the elimination of the materials in conformity with the regulations in force. All materials must be divided by type (copper, aluminium, plastic, electrical parts, etc.).

**DISMANTLING**

In order to move away the automation, follow these instructions:

- 1 - Cut off the power supply and disconnect the electrical installation;
- 2 - Dismantle the control console and all the other components of the installation.

If you have noticed that some components have been damaged, you have to replace them.

**USE OF THE AUTOMATION**

The gearmotor AGO is designed and built for the opening of gates with max of 5 m leaf or weight max. 300Kg. Gi.Bi.Di. Srl assumes no responsibility for a purpose other than that provided by gearmotor AGO. Since automation can be put into motion in view by button or remotely by remote control, it is essential to check frequently the perfect efficiency of all safety devices. It is advisable to check periodically (every six months) the regulation of electronic friction of which must be equipped the electronic control board.

**EQUIPMENT**

For the installation of the automation, the following equipment is required: wrenches, screwdriver, metre, bubble level, saw, drill, welding machine.

**PRELIMINARY CHECKS**

- 1 - Read carefully the instructions enclosed in this manual.
- 2 - Make sure that the gate has a rather solid structure and that there is no friction points in its movement.
- 3 - Make sure that the leaf is suitably balanced, even after the installation of the gear motor.
- 4 - Check that the electrical installation is in accordance with the characteristic required by the gear motor.

## TECHNICAL DATA

	AGO 400	AGO 600	AGO 424E	AGO 624E
Maximum length of the gate	4.0 m	5.0 m	4.0 m	5.0 m
Maximum weight of the gate	300 kg	300 kg	250 kg	250 kg
Stroke	40 cm	60 cm	40 cm	60 cm
Power	330 W	180 W	70 W	70 W
Power supply	220/230 V	220/230 V	24 Vdc	24 Vdc
Absorption	1.5 A	1.5 A	0.5 - 5.5 A	0.5 - 5.5 A
Max. thrust	1600 N	1600 N	1500 N	1500 N
Operating temperature	-25°C +60°C	-25°C +60°C	-25°C +60°C	-25°C +60°C
Opening time	22 sec.	33 sec.	22 sec.	33 sec.
Use frequency	30%	30%	90%	90%
Thermal protection	150°C	150°C	-	-
Lubrication	Grease	Grease	Grease	Grease

## SCHEDULED MAINTENANCE

Description	Frequency	Entrusted	Operation
Photocells cleaning	Monthly	Operator	Clean with damp cloth
Control of gate hinges and supports, balancing of the gate	as needed	Operator	Check the status of welds and corrosion. Unhook the engine and check the balancing and the eventual points of friction
Controlling the sensitivity of electronic friction (torque adjustment) of the control board	Semiannual	Technician	Check the adjustment of the couple as described in EN 12453 - EN 12445
Controlling degree of protection	Semiannual	Technician	Check that there are no traces of moisture or water inside electrical casings
Monitoring current dispersion	Annual	Technician	Verify that the dispersion of current is less than 7.5 A
Control of signals	Semiannual	Operator	Verify that the safety warning signage is complete and intact

UK

**EMERGENCY MANOEUVRE**

For the manual door locking and unlocking act with the supplied key on the screw C (See PIC. 1).

- 1 - Remove the protection cap
- 2 - Insert the key into the seat allocation as in FIG.1 and turn the key in the sense of the arrow to the top of the gearmotor to unlock and in the opposite block.

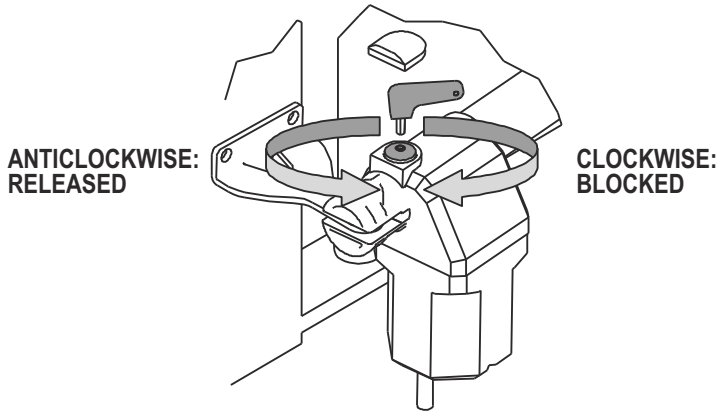

PIC. 1

**INSTALLATION**

- A** Pillar bracket
- B** Gate bracket
- C** Release
- D** Piston rod

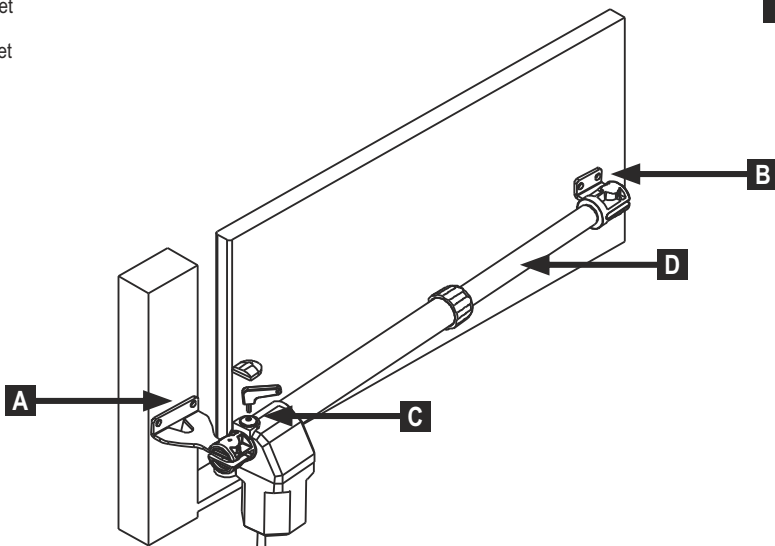

PIC. 2

To operate a good installation of the gear motors AGO, follow these instructions:

- 1 - Open the box and take out gear motor. Make sure that it has not been damaged during the transport.
- 2 - Make sure that the leaf of the gate is perfectly horizontal.
- 3 - Place the gear motor tilted approximately  $1^\circ$  below the horizontal line (PIC. 3).

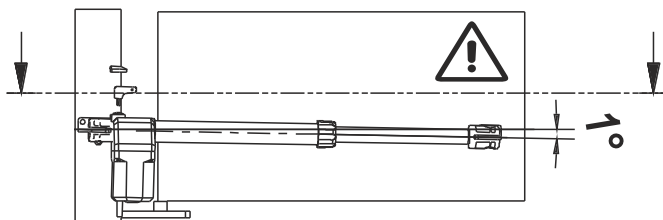

PIC. 3

- 4 - Fix the support plate A on the pillar beside the leaf, taking in account the measures shown in TAB. 1 and PIC. 4. Do not forget inclination.

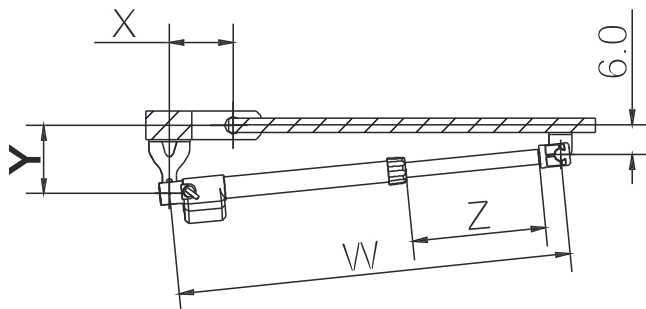

PIC. 4

- 5 - Install the gear motor on to the support plate A and fix it with the bolt.
- 6 - With gate's leaf closed, turn and slide the screw of gear motor's D shaft, until the end of the stroke.
- 7 - Screw D shaft back on 1 complete turn of  $360^\circ$  (PIC. 5).

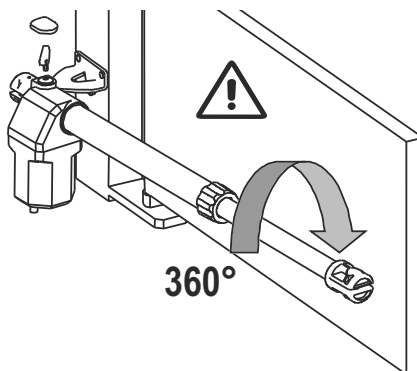

PIC. 5

**UK**

- 8 - Place B support plate in the hole of D shaft and position it against the gate leaf.  
Fix it to the gate leaf taking in account the inclination (point no. 3).
- 9 - Proceed in the same way with the other gate leaf.
- 10 - Connect the electrical wires and safety devices: place the mechanical limit stops.
- 11 - Place the cover on the unblocking screw (FIG. 6).

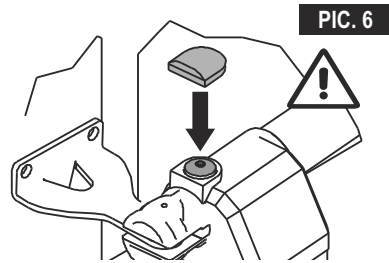

**TAB. 1**

MOTOR	ROTATION 95°				ROTATION 120°			
	W	X	Y	Z	W	X	Y	Z
AGO 400/424E	1122	145	145	478	1122	170	110	478
AGO 600/624E	1532	280	280	678	1532	310	120	678

**AGO 24 VDC CONNECTIONS**

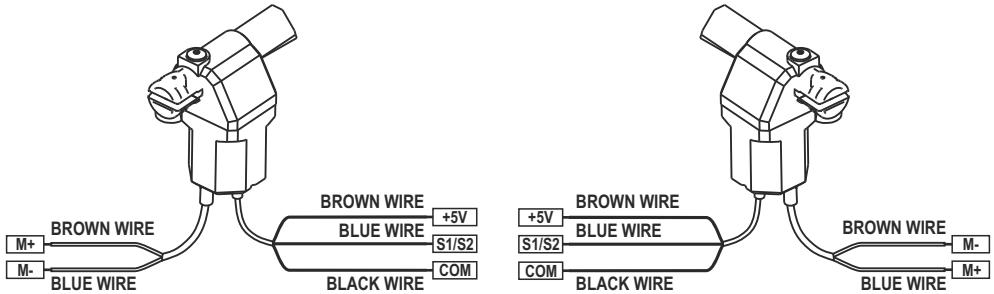

**AGO 230 VAC CONNECTIONS**

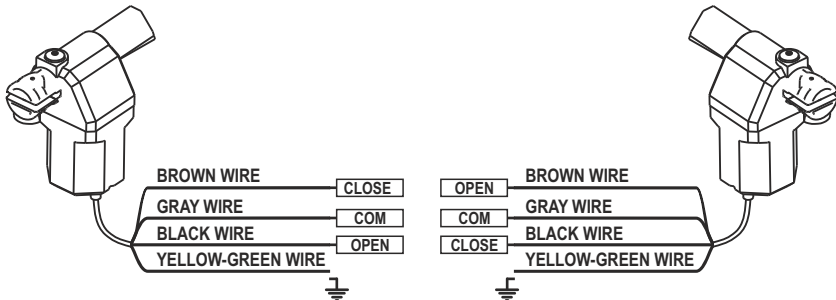

**DISPOSAL**

GI.BI.DI. advises recycling the plastic components and to dispose of them at special authorised centres for electronic components thus protecting the environment from polluting substances.



## CE Declaration of conformity

The manufacturer:

**GI.BI.DI. S.r.l.**

Via Abetone Brennero, 177/B,  
46025 Poggio Rusco (MN) ITALY

declares that the products:

**ELECTROMECHANICAL GEARMOTOR AGO 400-600-424E-624E**

are in conformity with the following CEE Directives:

- **LVD Directive 2006/95/CE and subsequent amendments;**
- **EMC Directive 2004/108/CE and subsequent amendments;**

and that the following harmonised standards have been applied:

- **EN60335-1,**
- **EN61000-6-1, EN61000-6-3**

Moreover declares that the product must not be used until the machine in which it has been incorporated has not been declared in accordance with 2006/42/CE Directive.

Date 20/04/2017

The legal Representative  
Michele Prandi

A handwritten signature in black ink, appearing to read 'Michele Prandi', is written over the printed name.

## F

## PRÉSENTATION

Compliments pour le choix ; le moteur électro mécanique que vous venez d'acheter est un produit de très haute qualité et performance. Ça vous garantira un rendement et une sécurité dans le temps.

Ci-joint vous trouverez toutes informations nécessaires pour l'installation du motoréducteur et information sur la sauvegarde de votre sécurité.











LA PRUDENCE EST DE TOUTE FAÇON INDISPENSABLE  
POUR PRÉVENIR LES ACCIDENTS.





Tous nos matériaux sont assemblés et mis en commerce en respectant les normes Européennes de sécurité.

**ATTENTION: INSTRUCTIONS DE SÉCURITÉ IMPORTANTES.**

Pour la sécurité des personnes, veiller au respect des présentes instructions.  
Conserver le présent manuel des instructions.







## 3 - RECOMMANDATIONS POUR L'INSTALLATION

-  **Le manuel d'instructions est destiné exclusivement à des installateurs professionnels** qui soient experts des critères constructifs et des dispositifs de sûreté et de protection contre les accidents pour les grilles, les portes, et les portails motorisés (se conformer aux règles et aux lois en vigueur).
-  L'installateur devra fournir les explications appropriées et donner à l'usager final une notice d'instructions conforme à la EN 12635.
-  L'installateur, avant de procéder à l'installation, doit s'occuper de l'analyse des risques de la fermeture automatisée finale et de la mise en sécurité du système complet (suivant les normes EN 12453 et EN 12445).
-  Le câblage de différents composants électriques qui font partie de la fermeture automatisée (par ex. photocellules, lampes clignotantes, etc.) doit être fait en suivant la EN 60204-1 et les modifications apportées par la même au point 5.2.2 de la EN 12453.
-  Toutes opérations de réparations et mise à point des appareils d'outillage sont autorisées seulement après que toutes précautions ont été prises à fin d'éviter possibles accidents (pour exemple: alimentations d'énergie coupée, moteur bloqué, etc.). Tous organes en mouvement doivent être équipés avec la nécessaire protection.
-  La ligne d'alimentation doit supporter le maximum de courant même en cas de rotor bloqué.
-  Installer le motoréducteur seulement sur grilles conformes à la norme EN 12604.
-  Tester la puissance max développée par l'automatisme suivant la norme prévue par EN 12445.
-  Positionnement d'une éventuelle couple de photocellules: le rayon des photocellules doit être à une hauteur pas supérieure à 70cm du sol et à une distance du plan de mouvement de la porte pas supérieure à 20cm. Son correct fonctionnement doit être vérifié à la fin de l'installation, selon le point 7.2.1 de la EN12445.
-  Toutes opérations de réparations doivent être faites par personnel qualifié.
-  Garder toutes commandes de l'automatisme hors de la portée des enfants. Toutes commandes fixes doivent être installées à un hauteur du sol de minimum 1,5 mètres et hors du rayon d'action des pièces en mouvement.







-  Actionner le télécommande seulement en vue de l'automatisme. Toutes opérations de commande doivent être faites seulement dans endroits où l'action d'automatisme est parfaitement visible.
-  N'importe quelle modification arbitraire apportée à ce produit, rend automatiquement la société Gi.Bi.Di. Srl pas responsable des conséquences causées par cette modification (dommages à personnes, choses, animaux).
-  La non observation des normes de sécurité ici données et des normes en course dans la Communauté Européenne rend la société Gi.Bi.Di. Srl pas responsable des dommages causés à choses, personnes ou animaux.
-  Conserver scrupuleusement le présent manuel dans un lieu apte et connu à tous intéressés.
-  L'automatisme doit être couplée à une central de commande douée d'une régulation de couple qui fournisse à une sûreté intrinsèque de l'anti écrasement comme indiqué dans la règle EN 12453 - EN 12445.

## NORMES DE SÉCURITÉ

**Pendant l'installation et l'utilisation de l'automatisme, suivre avec beaucoup d'attention les normes de sécurité suivantes**

-  **Distance de sécurité!**
-  **Mécanismes en mouvement!**
-  **Ne pas installer l'automatisme en ambiance explosive!**
-  **Risque électrique!**
-  **Utiliser des gants!**
-  **Utiliser lunettes pour le soudage!**
-  **Maintenir le carter de protection!**

## ENTRETIEN

-  Avant toute intervention d'entretien enlever tension par l'interrupteur général et le bloquer dans cette position avec un cadenas.
-  L'appareillage doit être maintenu de façon à conserver les conditions qui garantissent sûreté et le correct fonctionnement.
-  Employer toujours des pièces de rechange originaux.
-  Ne pas effectuer d'interventions qui modifient la machine.
-  La machine modifiée nécessite de nouvelle marque CE.
-  Les régulations de la fonction de l'automatisme doivent être effectuées de personnel spécialisé, dans le respect des réglementations de référence. Pendant les opérations il est prévu la présence de deux opérateurs.

**F****DEMOLITION**

Les matériaux doivent être éliminés selon les normes en vigueur. En cas de récupération des matériaux, il conviendrait de les séparer par type (cuivre, aluminium, plastique, pièces électriques etc.).

**DEMONTAGE**

Pour déplacer l'automatisme il faut:

- 1 - couper l'alimentation et débrancher l'installation électrique;
- 2 - démonter le tableau de commande et tous les composants de l'installation.

Au cas où des composants étaient endommagés ou impossibles à démonter, il faudra les remplacer.

**UTILISATION DE L'AUTOMATISATION**

Le motoréducteur AGO a été étudié et réalisé pour ouvrir tous les portails avec vantail de max 5 m ou de poids max 300 Kg.

Gi.Bi.Di. Srl n'est pas responsable dans le cas d'un emploi différent de celui prévu par les motoréducteurs AGO.

Puisque l'automatisme peut être commandé à distance et sans visibilité, grâce à un poussoir ou à une télécommande, il faut contrôler souvent le bon fonctionnement de tous les dispositifs de sûreté.

Il est conseillé de contrôler périodiquement (tous les six mois) le réglage de la friction électronique.

**EQUIPEMENT**

Pour l'installation il vous sera nécessaire : clés, tournevis, mètre à bulle, scie, perceuse, poste à souder.

**CONTRÔLE PRÉLIMINAIRE**

- 1 - Lire attentivement les instructions de ce manuel.
- 2 - S'assurer que la structure du vantail soit solide et que pendant son mouvement elle n'ait pas des points de frottement.
- 3 - S'assurer que le vantail soit bien équilibré, même après le montage du motoréducteur.
- 4 - Vérifier que l'installation électrique soit conforme aux caractéristiques du motoréducteur.

## CARACTÉRISTIQUES TECHNIQUES

	AGO 400	AGO 600	AGO 424E	AGO 624E
Longueur max du portail	4,0 m	5,0 m	4,0 m	5,0 m
Poids max. du portail	300 kg	300 kg	250 kg	250 kg
Course du piston	40 cm	60 cm	40 cm	60 cm
Puissance	330 W	180 W	70 W	70 W
Alimentation	220/230 V	220/230 V	24 Vdc	24 Vdc
Puissance absorbée	1,5 A	1,5 A	0,5 - 5,5 A	0,5 - 5,5 A
Poussée maximum	1600 N	1600 N	1500 N	1500 N
Température d'emploi	-25°C +60°C	-25°C +60°C	-25°C +60°C	-25°C +60°C
Temps d'ouverture	22 sec.	33 sec.	22 sec.	33 sec.
Cycle de travail	30%	30%	90%	90%
Protection thermique	150°C	150°C	-	-
Lubrification	Gras	Gras	Gras	Gras

## ENTRETIEN PROGRAMME

Description de l'opération	Fréquence	Personne chargée	Instruction opérationnel
Nettoyage des photocellules	Mensuel	Opérateur	Nettoyer avec un chiffon humide
Vérification des pivots et des soutiens de la grille, balancement de la grille	Selon nécessité	Opérateur	Vérifier l'état des soudures et de la corrosion. Décrocher le moteur et vérifier le balancement et les éventuels points de friction du volet.
Contrôle de la sensibilité de la friction électronique (régulation du couple) de la central de commande	Semestriel	Electricien	Vérifier la régulation du couple comme indiqué dans la règle EN 12453 - EN 12445
Contrôle du degré de protection	Semestriel	Electricien	Contrôler qu'il n'y ait pas des traces d'humidité ou de l'eau à l'intérieur des caisses électriques
Contrôle du courant de dispersion	Annuel	Electricien	Vérifier qu'il résulte inférieur de 7,5A
Contrôle de la signalétique	Semestriel	Opérateur	Vérifier qu'il résulte complet et intacte

## F

## MANOEUVRE D'EMERGENCE

Pour le blocage et le déblocage manuel des volets, agir avec la clé en dotation sur les vis C (voir FIG. 1).

- 1 - Enlever le bouchon de protection et insérer la clé en dotation dans le siège comme en figure.
- 2 - Tourner la clé dans le sens indiqué sur la flèche qui se trouve dans la partie supérieure du motoréducteur pour débloquer et dans le sens opposé pour bloquer.

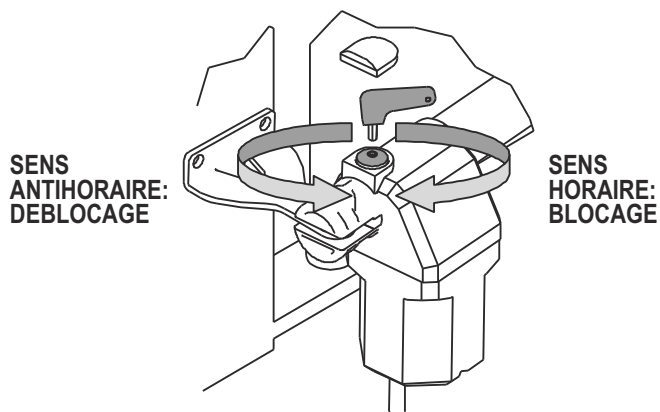
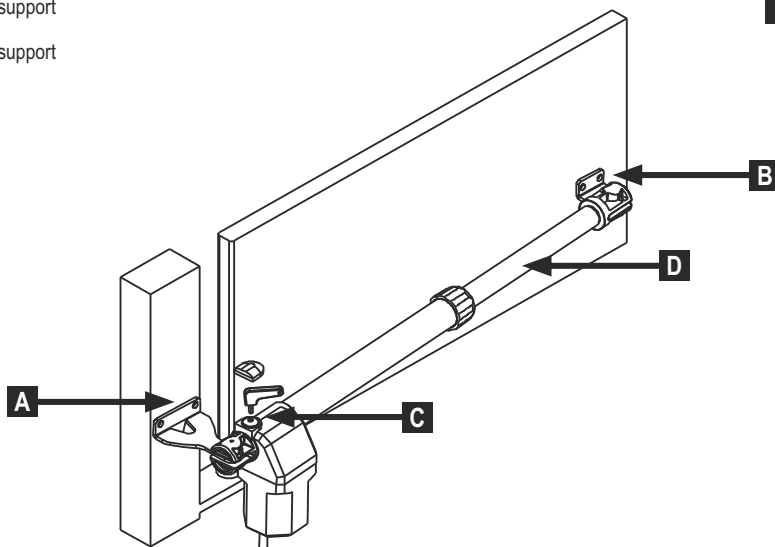

FIG. 1

## INSTALLATION

- A** Plaque de support
- B** Plaque de support
- C** Déblocage
- D** Tige

FIG. 2



Pour une installation correcte d'un motoréducteur AGO, suivre les indications suivantes:

- 1 - Ouvrir l'emballage et extraire le motoréducteur, en vérifiant qu'il n'ait pas eu de dommages pendant le transport.
- 2 - S'assurer que le vantail de la grille soit parfaitement horizontal.
- 3 - Positionner le motoréducteur et s'assurer qu'il soit incliné environ  $1^\circ$  ( FIG. 3).

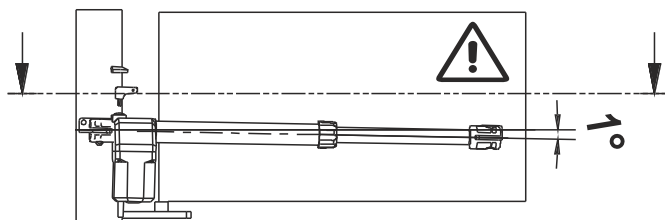

FIG. 3

- 4 - Fixer la plaque support A sur le pilastre au côté du vantail en suivant les cotes indiquées dans TAB. 1 et FIG. 4. Ne pas oublier l'inclinaison.

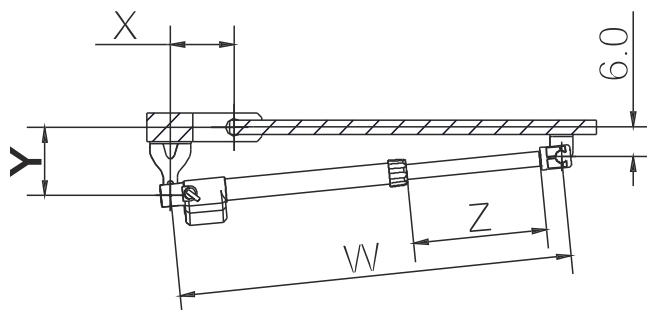

FIG. 4

- 5 - Installer le motoréducteur sur la plaque A et la fixer avec son boulon.
- 6 - Avec le vantail fermé, faire sortir la tige D en la devissant jusqu'à la fin de la course.
- 7 - Vissez le tube D. 1 tour complet de  $360^\circ$  (FIG. 5).

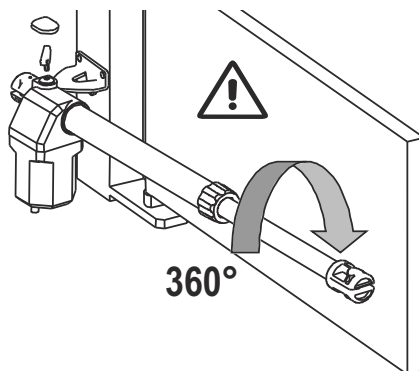

FIG. 5

F

- 8 - Introduire la plaque B dans le trou de la tige, l'appuyer sur la traverse du vantail.  
Fixer la plaque sans oublier l'inclinaison du point 3.
- 9 - Répéter la même opération pour l'autre vantail.
- 10 - Faire les connexions électriques et monter les dispositifs de sécurité. Positionner les arrêts mécaniques du fin de course.
- 11 - Mettre le bouchon de couverture du déblocage manuel. (FIG. 6).

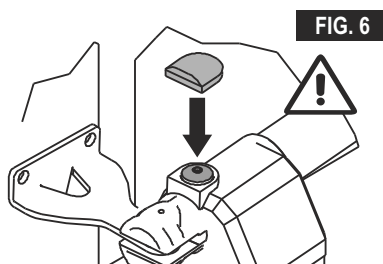
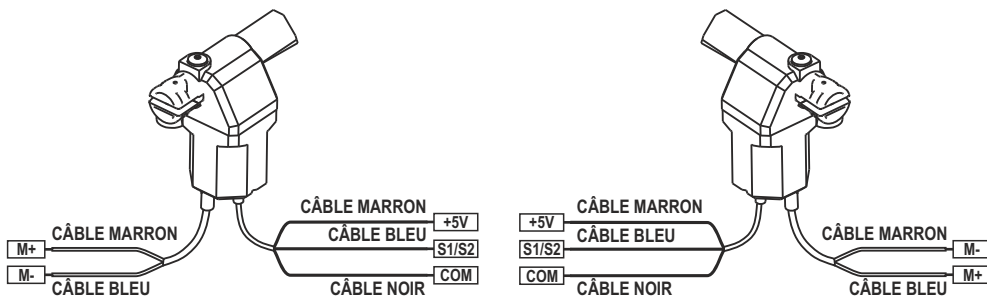

FIG. 6

TAB. 1

MOTEUR	ROTATION 95°				ROTATION 120°			
	W	X	Y	Z	W	X	Y	Z
AGO 400/424E	1122	145	145	478	1122	170	110	478
AGO 600/624E	1532	280	280	678	1532	310	120	678

CONNEXIONS - AGO 24 VDC



CONNEXIONS - AGO 230 VAC

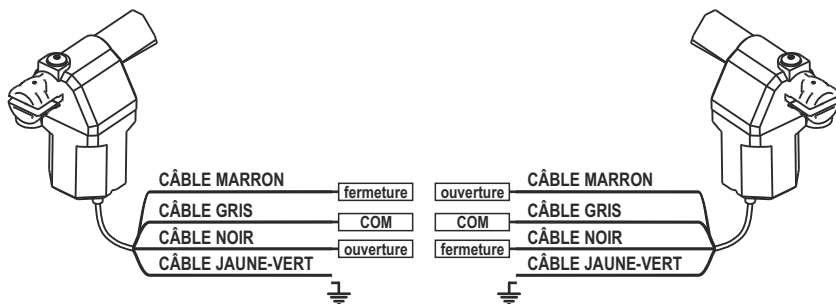

## ÉLIMINATION

GI.BI.DI. conseille de recycler les composants en plastique et de remettre les composants électroniques à des centres spécialisés pour prévenir la pollution de l'environnement avec des substances polluantes.



## Déclaration de conformité CE

Le fabricant:

**GI.BI.DI. S.r.l.**

Via Abetone Brennero, 177/B,  
46025 Poggio Rusco (MN) ITALY

déclare que les produits:

**MOTORÉDUCTEUR ÉLECTROMÉCANIQUE AGO 400-600-424E-624E**

ont en conformité avec les exigences des Directives CEE:

- Directive LVD 2006/95/CE et ses modifications;
- Directive EMC 2004/108/CE et ses modifications;

et que les normes harmonisées suivantes ont été appliquées:

- EN60335-1,
- EN61000-6-1, EN61000-6-3

En plus on déclare que le produit ne doit pas être utilisé jusqu'à quand la machine où il est incorporé n'ait pas été déclaré conforme à la Directive 2006/42/CE

Date 20/04/2017

Le Représentant Légal  
Michele Prandi

A handwritten signature in black ink, appearing to read 'Michele Prandi', is written over the printed name of the legal representative.

## E

**PRESENTACIÓN**

Le felicitamos por la óptima elección efectuada. Nuestro nuevo motorreductor electromecánico, de elevada calidad y fiabilidad, garantizará un óptimo rendimiento y seguridad a lo largo del tiempo.

Junto con el presente manual encontrará todas las informaciones útiles para el montaje de su motorreductor y la tutela de su seguridad.











DE CUALQUIER MANERA, LA VIRTUD DE LA PRUDENCIA ES INSUSTITUIBLE  
Y NO EXISTE REGLA MEJOR PARA PREVENIR LOS ACCIDENTES.





Todos nuestros productos se construyen en conformidad con las normativas vigentes.

**ATENCIÓN: INSTRUCCIONES IMPORTANTES DE SEGURIDAD.**

Es importante para la seguridad de las personas seguir estas instrucciones.  
Conservar el presente manual de instrucciones.







**ADVERTENCIAS PARA LA INSTALACIÓN**

-  **Este manual está diseñado exclusivamente para la instalación de expertos especializados** en los criterios de construcción y equipo para ayudar en la protección contra los accidentes en la instalación y el uso de portones, puertas y la automatización de puertas/portones de este tipo (se adhieren a las normas y leyes en vigor).
-  Como conclusión, el instalador debe proporcionar al consumidor final un manual de instrucciones de acuerdo con la EN 12635.
-  Antes de proceder con la instalación, el instalador debe proporcionar un análisis de la identificación y gestión de los riesgos según las normas EN 12453 y EN 12445.
-  Todo el cableado de los diversos componentes externos eléctricos conectados a la automatización (por ejemplo, fotocélulas, pulsadores, teclados, etc) debe llevarse a cabo según la norma EN 60204-1 y las modificaciones introducidas en el punto 5.2.2 de la norma EN 12453.
-  Está prohibido hacer cualquier reparación o ajuste de los equipos si no han tomado todas las precauciones necesarias para evitar posibles accidentes (por ejemplo: la fuente de alimentación desconectada, el bloqueo del motor). Todos los mecanismos en movimiento deberán estar equipados con protecciones adecuadas.
-  La línea de alimentación se debe proteger contra la corriente máxima en condición de rotor bloqueado.
-  Instalar el motorreductor en cancelas conformes a la norma EN 12604.
-  Medir la fuerza desarrollada por el sistema de automatización y adoptar las medidas de seguridad previstas por la norma EN 12445.
-  Colocación de las fotocélulas: Estos dispositivos de seguridad deben instalarse a una altura no superior a 70 cm del suelo y a una distancia del movimiento de suelo de la puerta de no más de 20 cm. El buen funcionamiento de las fotocélulas debe ser verificado al final de la instalación de acuerdo con el punto 7.2.1 de la EN12445.
-  Las reparaciones deben ser realizadas por personal cualificado.
-  Mantener los mandos del sistema de automatización fuera del alcance de los niños. Los mandos se deben instalar a una altura mínima de 1.5 metros desde el piso y fuera del radio de acción de partes en movimiento.







-  Accionar el control remoto sólo cuando el dispositivo de automatización esté a la vista. Todas las operaciones de mando se deben realizar sólo en los puntos desde donde el dispositivo de automatización quede completamente visible.
-  Cualquier modificación arbitraria realizada en este producto exime a la empresa Gi.Bi.Di. Srl de toda responsabilidad por daños o lesiones a personas, animales o cosas.
-  La inobservancia de las normas de seguridad citadas en el presente manual y de las normativas vigentes exime a la empresa Gi.Bi.Di. Srl de toda responsabilidad por daños o lesiones a personas, animales o cosas.
-  Tener cuidadosamente este manual en un lugar adecuado a conocer a todas las personas interesadas.
-  La automatización debe ser acoplada a una central de mando equipada con la regulación del par motor que proporciona una seguridad contra el aplastamiento, como se describe en la norma EN 12453 - EN 12445.

## NORMAS DE SEGURIDAD

**Durante la instalación y el uso de la automatización, hacer cuidado a las siguientes normas de seguridad:**

-  **Distancia de seguridad!**
-  **Mecanismos en movimiento!**
-  **No instalar la automatización en lugares llenos de mezclas explosivas!**
-  **Shock eléctrico!**
-  **Utilizar los guantes!**
-  **Utilizar anteojos de protección para soldadura!**
-  **Mantener cárter de protección!**

## MANTENIMIENTO

-  Antes de cada intervención, desconectar la alimentación a través del conmutador, y dar bloqueo en esa posición.
-  El equipo debe mantenerse a fin de preservar las condiciones que garanticen la operación segura y eficiente.
-  Siempre usar piezas de recambio originales.
-  No hacer intervenciones que modifiquen la máquina.
-  El equipo modificado requiere nueva marca CE.
-  Los ajustes del operador deben ser realizados por personal calificado, de conformidad con las normas de referencia. Durante estas operaciones es prevista la presencia de dos operadores.

**E****DESGUACE**

Los materiales tienen que ser eliminados respetando las normas vigentes. En el caso de recuperar los materiales, es oportuno separarlos por tipo (latón, aluminio, plástico, piezas eléctricas, etc.).

**DESMONTAJE**

Para desplazar la automatización a otro lugar, hay que:

- 1 - cortar la alimentación y desconectar la instalación eléctrica;
- 2 - desmontar el cuadro de mandos y todos los componentes de la instalación.

En el caso de que los componentes estén dañados o sea imposible quitarlos, sustituirlos.

**EMPLEO DE LA AUTOMATIZACIÓN**

El motorreductor AGO ha sido proyectado y fabricado para abrir cancelas con hojas de longitud máx 5 m o de peso máx 300 Kg.

La empresa no asume ninguna responsabilidad en caso de empleo del motorreductor AGO para un uso diferente.

Dado que la automatización puede ser accionada a distancia y sin que esté a la vista, mediante el botón o el mando a distancia, es indispensable controlar frecuentemente que todos los dispositivos de seguridad funcionen perfectamente.

Se aconseja controlar periódicamente (cada seis meses) la regulación del embrague electrónico suministrado de serie.

**EQUIPO**

Para la instalación de la automatización, se requiere el siguiente equipo: llaves, destornillador, medidor, nivel, sierra, taladro, máquina de soldar.

**CONTROLES PRELIMINARES**

- 1 - Leer atentamente las indicaciones del manual.
- 2 - Controlar que la estructura de la verja sea sólida y que cuando se mueva no roce en ningún punto.
- 3 - Controlar que la verja esté bien equilibrada, también después de haber montado el motorreductor.
- 4 - Controlar que la instalación eléctrica responda a las características requeridas por el motorreductor.

## DATOS TECNICOS

	AGO 400	AGO 600	AGO 424E	AGO 624E
Longitud máxima de la verja	4,0 m	5,0 m	4,0 m	5,0 m
Peso máximo verja	300 kg	300 kg	250 kg	250 kg
Carrera pistón	40 cm	60 cm	40 cm	60 cm
Potencia	330 W	180 W	70 W	70 W
Alimentación	220/230 V	220/230 V	24 Vdc	24 Vdc
Absorción	1,5 A	1,5 A	0,5 - 5,5 A	0,5 - 5,5 A
Empuje máx	1600 N	1600 N	1500 N	1500 N
Temperatura de funcionamiento	-25°C +60°C	-25°C +60°C	-25°C +60°C	-25°C +60°C
Tiempo de apertura	22 seg.	33 seg.	22 seg.	33 seg.
Ciclo de trabajo	30%	30%	90%	90%
Protección térmica	150°C	150°C	-	-
Lubricación	Grasa	Grasa	Grasa	Grasa

## MANTENIMIENTO PROGRAMADO

Descripción	Frecuencia	Responsable	Operación
Limpieza de fotocélulas	Mensual	Operador	Limpiar con un paño húmedo
Control bisagras y apoyos de la puerta y el balance de la puerta	Según sea necesario	Operador	Comprobar el estado de las soldaduras y la corrosión. Desenganchar el motor y comprobar el equilibrio y los puntos posibles de fricción.
Control de la sensibilidad de la fricción electrónica (regulación del par) de la central de mando	Semianual	Técnico	Comprobar el ajuste del par como se describe en la norma EN 12453 - EN 12445
Control del grado de protección	Semianual	Técnico	Comprobar que no hay trazas de humedad o agua en el interior de envolturas eléctricas
Control dispersión de la corriente	Anual	Técnico	Comprobar que la dispersión de la corriente sea inferior a 7,5 A
Control de las señales	Semianual	Operador	Comprobar que la señalización de advertencia de seguridad sea completa y intacta

## E

## MANIOBRAS DE EMERGENCIA

Para el bloqueo y desbloqueo manual de las verjas, actuar con la clave suministrada en el tornillo C (ver FIG. 1).

- 1 - Quitar la tapa de protección e insertar la llave en la asignación de asientos como en la figura.
- 2 - Girar la llave en el sentido de la flecha de la parte superior del Motorreductor para desbloquear y en el sentido contrario para bloquear.

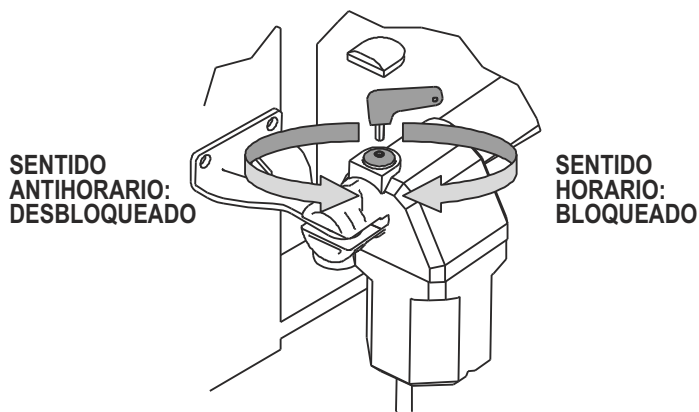

FIG. 1

## INSTALACIÓN

- A** Soporte en el pilar
- B** Soporte fijo en la puerta
- C** Desbloqueo
- D** Eje del motorreductor

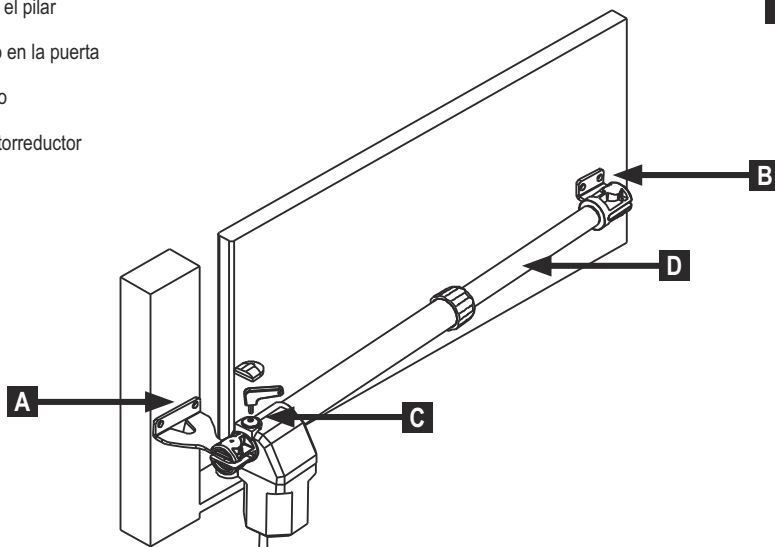

FIG. 2

Para poner en obra en modo correcto el motorreductor AGO, hacer como sigue:

- 1 - Abrir la caja y sacar el motorreductor, chequeando que el mismo no haya sufrido daños durante el transporte.
- 2 - Asegurarse que la hoja de la verja sea perfectamente horizontal.
- 3 - Colocar el motorreductor de tal manera que esté inclinado  $1^\circ$  aproximadamente sobre la horizontal (ver FIG. 3).

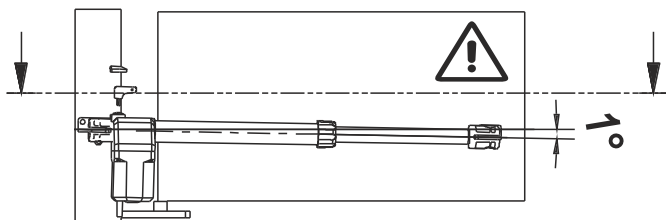

FIG. 3

- 4 - Fijar el soporte A sobre el pilar que se encuentra al lado de la verja respetando las cotas indicadas en la TAB. 1 y FIG. 4. No olvidar la inclinación.

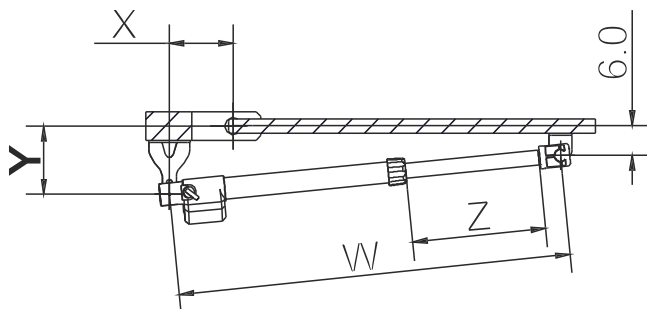

FIG. 4

- 5 - Instalar el motorreductor sobre el soporte A y fijarlo mediante tornillo.
- 6 - Con la verja cerrada, girar la rosca del eje D del motorreductor y deslizar hacia fuera el eje hasta que llegue al final de la rosca.
- 7 - Girar el eje en sentido contrario 1 vuelta de  $360^\circ$  (ver FIG. 5).

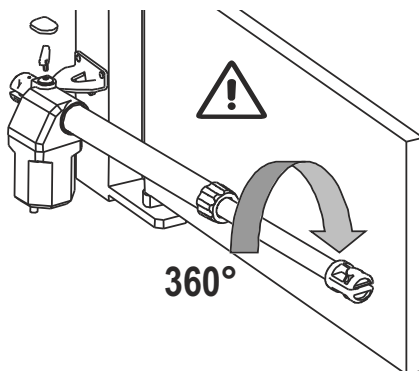

FIG. 5

## E

- 8 - Colocar el soporte B en el agujero del eje y posicionar el soporte contra la hoja de la verja.  
Fijar el soporte a la puerta sin olvidar la inclinación mencionada en el punto 3.
- 9 - Proceder de la misma manera con la otra hoja de la verja.
- 10 - Conectar los cables y los dispositivos de seguridad.  
Posicionar los finales de carrera mecánicos.
- 11 - Colocar la tapa sobre el tornillo de desbloqueo (FIG. 6).

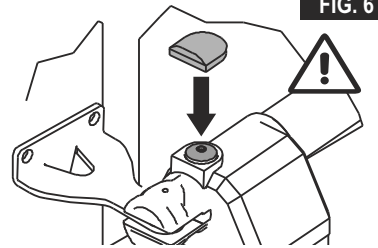
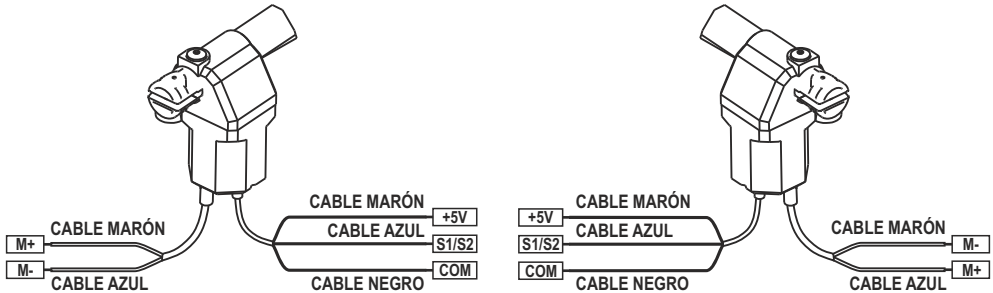

FIG. 6

TAB. 1

MOTOR	ROTACIÓN 95°				ROTACIÓN 120°			
	W	X	Y	Z	W	X	Y	Z
AGO 400/424E	1122	145	145	478	1122	170	110	478
AGO 600/624E	1532	280	280	678	1532	310	120	678

## CONEXIONES - AGO 24 VDC



## CONEXIONES - AGO 230 VAC

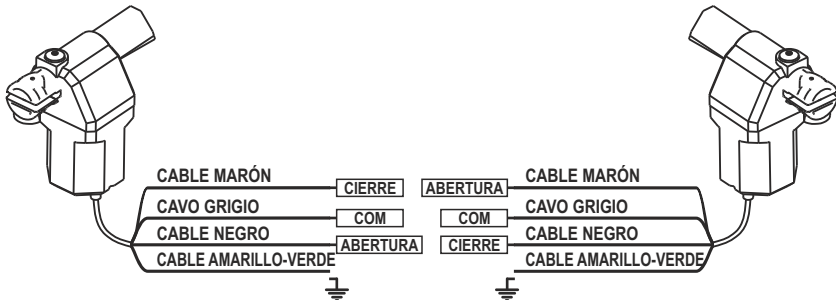

**ELIMINACIÓN**

GI.BI.DI aconseja reciclar los componentes de plástico y llevar los componentes electrónicos a los centros de recogida correspondientes para evitar contaminar el ambiente con sustancias perjudiciales.



## Declaración de conformidad CE

El fabricante:

**GI.BI.DI. S.r.l.**

Via Abetone Brennero, 177/B,  
46025 Poggio Rusco (MN) ITALY

declara que el producto:

**MOTORREDUCTOR ELECTROMECAÁNICO AGO 400-600-424E-624E**

cumple las siguientes Directivas CEE:

- Directiva LVD 2006/95/CE y modificaciones sucesivas;
- Directiva EMC 2004/108/CE y modificaciones sucesivas;

y que se han aplicado la siguientes normas armonizadas:

- EN60335-1,
- EN61000-6-1, EN61000-6-3

Además declara que el producto no debe ser utilizado hasta cuando la máquina en la cual está incorporado no haya sido declarada conforme a la Directiva 2006/42/CE.

Fecha 20/04/2017

El Representante Legal  
Michele Prandi

NL

**VOORSTELLING**

We danken u voor uw keuze. Deze nieuwe elektro-mechanische reductiemotor is vervaardigd volgens hoge betrouwbaarheids- en kwaliteitsnormen en garandeert een langdurig rendement en veiligheid.

Samen met deze handleiding ontvangt u alle informatie voor de installatie van de reductiemotor en de bescherming van uw veiligheid.

**VOORZICHTIGHEID IS ALTIJD VEREIST EN IS DE BESTE MANIER OM ONGEVALLLEN TE VERMIJDEN.**











Onze producten worden vervaardigd in overeenstemming met de van kracht zijnde normen.





**WAARSCHUWING: BELANGRIJKE VEILIGHEIDSLINSTRUCTIES**

Voor uw eigen veiligheid is het heel belangrijk de aanwezige instructies te volgen.

Bewaar deze instructiehandleiding.

**WAARSCHUWINGEN VOOR DE INSTALLATIE**

-  **Deze handleiding is uitsluitend bestemd voor professionele installateurs** die kennis hebben van constructiecriteria en beschermingsmiddelen voor hekken, deuren en aangedreven poorten (neem de van kracht zijnde normen en wetten in acht).
-  De installateur moet in overeenstemming met de norm EN 12635 de gebruiker voldoende inlichten en een handleiding overhandigen.
-  De installateur moet de gevaren en de veiligheid van het geautomatiseerde sluitsysteem analyseren, alvorens hij met de installatie aanvangt (volgens de normen EN 12453 en EN 12445).
-  De bekabeling van de verschillende elektrische onderdelen van het geautomatiseerde sluitsysteem (bijv. fotocellen, zwaailichten, enz.) moet voldoen aan de voorschriften van de norm EN 60204-1 en de wijzigingen van punt 5.2.2 van de norm EN 12453.
-  Het is verboden de apparatuur af te stellen of de repareren als de voorzorgsmaatregelen om eventuele ongevallen te vermijden niet zijn getroffen (bijvoorbeeld: elektrische voeding gedeactiveerd, blokkering motor). De onderdelen in beweging moeten voldoende worden afgeschermd.
-  De voedingskabel moet tegen overstroom zijn beschermd als de rotor vastloopt.
-  Installeer de reductiemotor op de hekken conform de norm EN 12604.
-  Laat de kracht van het systeem opmeten en tref de maatregelen die door de norm EN 12445 worden voorzien.
-  Een eventueel paar fotocellen plaatsen: de straal van de fotocellen moet op een hoogte van maximaal 70cm boven de grond en op maximaal 20cm afstand van het bewegingsveld van het hekdeel zijn geplaatst. Controleer de functionering van de fotocellen aan het einde van de installatie in overeenstemming met het punt 7.2.1 van de norm EN12445
-  Laat de reparaties verrichten door gekwalificeerd personeel.
-  Houd de bedieningen van het systeem buiten bereik van kinderen. Installeer de bedieningen op een minimum hoogte boven de grond van 1,5 m en buiten de actieradius van de onderdelen in beweging.







-  Activeer de afstandsbediening pas als u het hek kunt zien. Geef de commando's slechts op de punten waar het systeem duidelijk zichtbaar is.
-  De firma Gi.Bi.Di. Srl acht zich niet aansprakelijk voor schade of letsel aan eigendommen, personen of dieren als het product wordt gewijzigd.
-  De niet-inachtneming van de genoemde veiligheidsnormen en de van kracht zijnde wetten ontheft Gi.Bi.Di. Srl van iedere aansprakelijkheid voor schade of letsel aan eigendommen, personen of dieren.
-  Bewaar de handleiding zorgvuldig op een plaats die bij iedereen bekend is.
-  Sluit de automatisering aan op een regeleenheid die het koppel regelt en de intrinsieke knelbeveiliging, beschreven in de norm EN 12453 - 12445, garandeert.

## VEILIGHEIDSNORMEN

**Pas tijdens de installatie-het gebruik van het automatische zorgvuldig de volgende veiligheidsnormen toe:**

-  **Veilige afstand!**
-  **Bewegende mechanismen!**
-  **De automatisering niet installeren in omgevingen die met ontploffingsgevaarlijke mengsel zijn verzadigd!**
-  **Elektrocutie!**
-  **Handschoenen dragen!**
-  **Een lasbril gebruiken!**
-  **Afschermingen op hun plaats laten!**

## ONDERHOUD

-  Haal voor u met het onderhoud aanvangt met de hoofdschakelaar de spanning van het systeem en zet de hoofdschakelaar vast met een hangslot.
-  Zorg ervoor dat u de apparatuur in een dergelijke staat houdt dat de veiligheid en correcte functionering ervan worden gewaarborgd.
-  Gebruik altijd originele onderdelen.
-  De machine niet wijzigen.
-  De gewijzigde machine moet opnieuw van een CE-markering worden voorzien.
-  Laat de functie van de automatisering uitsluitend in overeenstemming met de normen door gespecialiseerd personeel afstellen. Tijdens deze handelingen moeten twee bedieners aanwezig zijn.

## NL

**AFBRAAK**

Elimineer het materiaal in overeenstemming met de van kracht zijnde normen. Scheid de materialen voor de recycling op soort (koper, aluminium, kunststof, elektrische onderdelen, enz.).

**ONTMANTELEN**

Om de automatisering op een andere plaats te laten ontmantelen moet u:

- 1 - de spanning verwijderen en de elektrische installatie loshalen;
- 2 - het bedieningspaneel en alle componenten demonteren.

De componenten vervangen die schade hebben opgelopen of die niet gedemonteerd kunnen worden.

**DE AUTOMATISERING GEBRUIKEN**

De reductiemotor AGO is ontworpen en gebouwd voor het openen van hekken met hekdelen van max. 5 m lang of met een max. gewicht van 300kg.

Gi.Bi.Di. Srl acht zich niet aansprakelijk als de reductiemotor op andere manier wordt gebruikt. Aangezien de automatisering met een drukknop of een afstandsbediening op afstand of van dichtbij kan worden aangestuurd, moet u regelmatig controleren of alle veiligheidsinrichtingen functioneren.

We raden u aan regelmatig (iedere zes maanden) de afstelling van de elektronische koppeling van de regeleenheid te controleren.

**GEREEDSCHAP**

Voor de installatie heeft u het volgende nodig: sleutels, een schroevendraaier, een meetlint, een waterpas, een zaag, een boor en een lasapparaat.

**CONTROLES VOOR DE INSTALLATIE**

- 1 - Lees de handleiding aandachtig door.
- 2 - Voor een correcte functionering van de automatisering moet het hek goed uitgebalanceerd zijn en mag het geen wrijvingspunten hebben;
- 3 - Controleer of het hek voldoende is uitgebalanceerd, ook nadat u de reductiemotor heeft geïnstalleerd.
- 4 - Controleer of de elektrische installatie voldoet aan de eigenschappen van de reductiemotor.

## TECHNISCHE GEGEVENS

	AGO 400	AGO 600	AGO 424E	AGO 624E
Max. lengte hekdeel	4,0 m	5,0 m	4,0 m	5,0 m
Max. gewicht hekdeel	300 kg	300 kg	250 kg	250 kg
Nuttige slag	40 cm	60 cm	40 cm	60 cm
Vermogen	330 W	180 W	70 W	70 W
Voedingsspanning	220/230 V	220/230 V	24 Vdc	24 Vdc
Stroomopname	1,5 A	1,5 A	0,5 - 5,5 A	0,5 - 5,5 A
Max. duw- / trekkracht	1600 N	1600 N	1500 N	1500 N
Bedrijfstemperatuur	-25°C +60°C	-25°C +60°C	-25°C +60°C	-25°C +60°C
Openingstijd	22 sec.	33 sec.	22 sec.	33 sec.
Inschakelfrequentie (%)	30%	30%	90%	90%
Thermische beveiliging	150°C	150°C	-	-
Smering	Vet	Vet	Vet	Vet

## GEPROMGRAMMEERD ONDERHOUD

Omschrijving	Regelmaat	Door	Handeling
Fotocellen reinigen	Maandelijks	Bediener	Met een vochtige doek schoonmaken
Scharnieren en steunen hek, uitbalanceren hek controleren	Wanneer nodig	Bediener	De staat van de lussen en roest controleren. De motor loskoppelen en de uitbalanceren en eventuele wrijvingspunten van het hekdeel controleren.
De gevoeligheid van de elektronische koppeling (koppel afstellen) van het regeleenheid controleren	Halfjaarlijks	Elektriciens	De afstelling van het koppel volgens de norm EN 12453 – EN 12445 controleren
Beschermingsgraad controleren	Halfjaarlijks	Elektriciens	Controleren of binnen de elektrische behuizingen geen vocht of water aanwezig is
Lekstroom controleren	Jaarlijks	Elektriciens	Controleren of deze lager is dan 7,5A
Controllo segnaletica	Halfjaarlijks	Bediener	Controleren of ze compleet en heel zijn

NL

## NOODMANOEUVRES

Draai voor het handmatig ont- en vergrendelen van het hekdeel met de meegeleverde sleutel aan schroef C (Zie AFB. 1).

- 1 - Verwijder de beschermdop en breng de meegeleverde sleutel aan, zie de afbeelding.
- 2 - Draai de sleutel in de richting van de pijl bovenop de reductiemotor om deze te deblokkeren, draai in tegenovergestelde richting om deze te blokkeren.

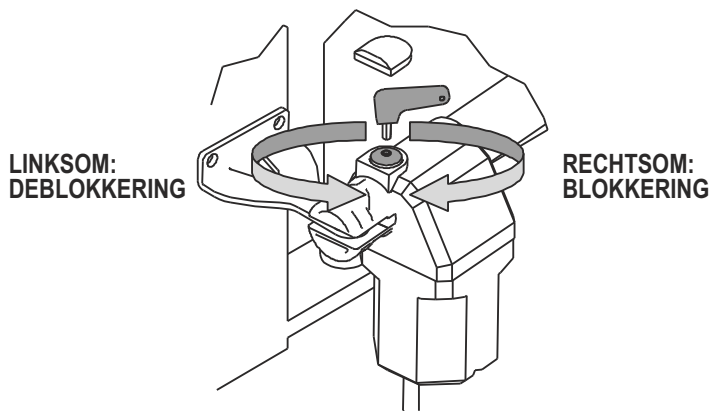

AFB. 1

## INSTALLATIE

- A** Pilaar bevestigingsplaat
- B** Hek bevestigingsplaat
- C** Ontgrendelhendel
- D** Stang

AFB. 2

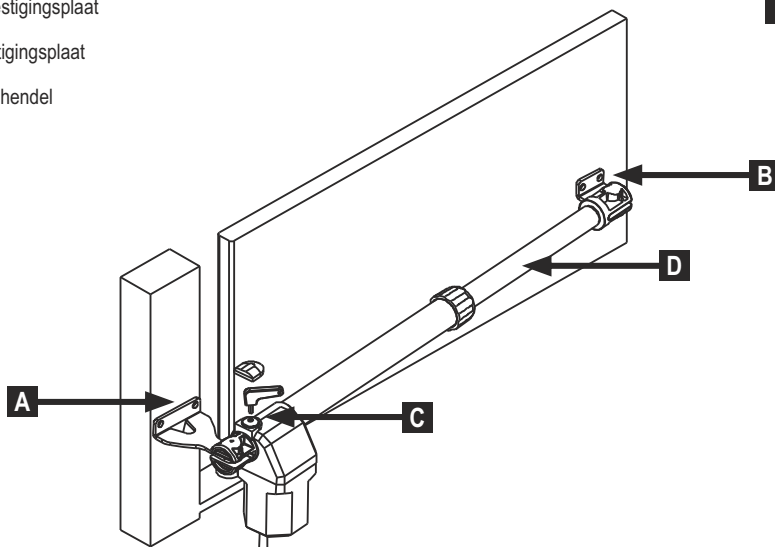

Pas de volgende procedure toe voor een correcte inbedrijfstelling van de reductiemotor AGO:

- 1 - Open de verpakking en haal er de reductiemotor AGO uit. Controleer of deze tijdens het transport geen schade heeft opgelopen.
- 2 - Controleer of het hekdeel perfect horizontaal is geplaatst.
- 3 - Plaats de reductiemotor met een hoek van ongeveer  $1^\circ$  (Zie AFB. 3).

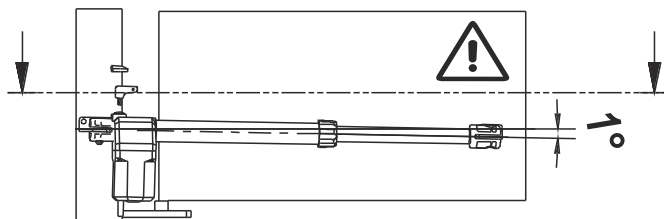

AFB. 3

- 4 - Bevestig de plaat A aan de pilaar, neem de gegevens van AFB. 4 en TAB. 1 in acht. Vergeet niet de neiging.

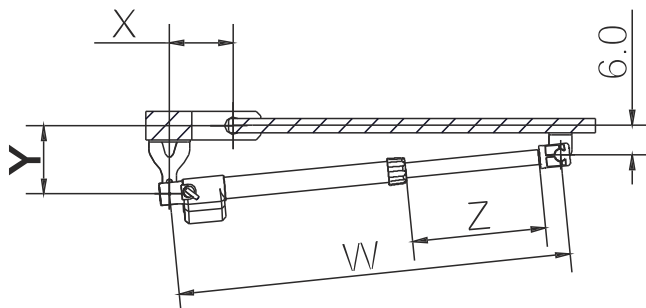

AFB. 4

- 5 - Installeer de reductor op plaat A en zet hem met de bout vast.
- 6 - Laat bij gesloten hek de stang D naar buiten steken door het aan het einde van de slag los te draaien.
- 7 - Draai de buis D 1 een hele slag,  $360^\circ$ , vast (AFB. 5).

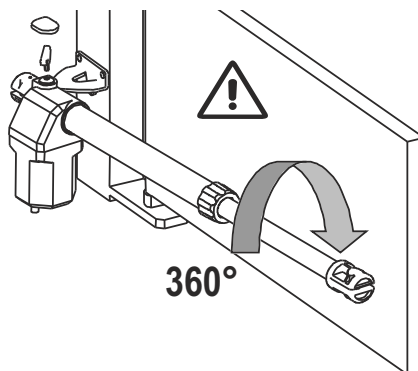

AFB. 5

## NL

- 8 - Pak plaat B, breng hem in de opening van de stang aan en plaats hem op de dwarsbalk van het hekdeel.  
Draai de plaat aan, houd rekening met de hoek van punt 3.
- 9 - Herhaal de beschreven handelingen op het andere hekdeel.
- 10 - Verricht de elektrische aansluitingen en monteer de veiligheidsinrichtingen. Plaats de mechanische pallen.
- 11 - Breng de dop aan op de ontgrendelpen (AFB. 6).

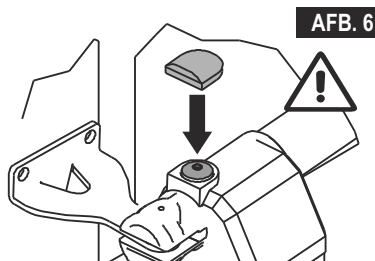

TAB. 1

MOTOR	ROTATIE 95°				ROTATIE 120°			
	W	X	Y	Z	W	X	Y	Z
AGO 400/424E	1122	145	145	478	1122	170	110	478
AGO 600/624E	1532	280	280	678	1532	310	120	678

## AANSLUITINGEN - AGO 24 VDC

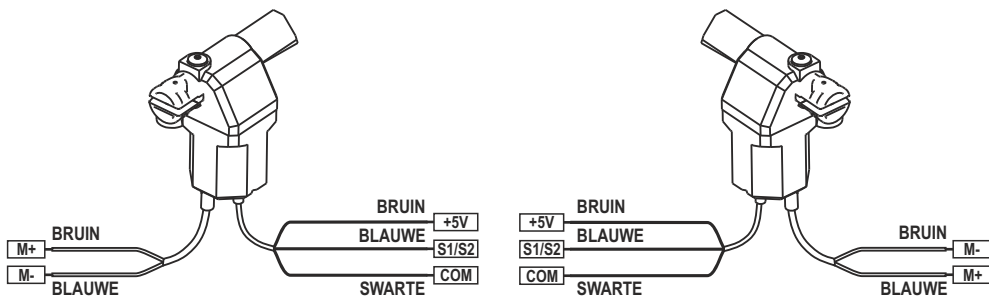

## AANSLUITINGEN - AGO 230 VAC

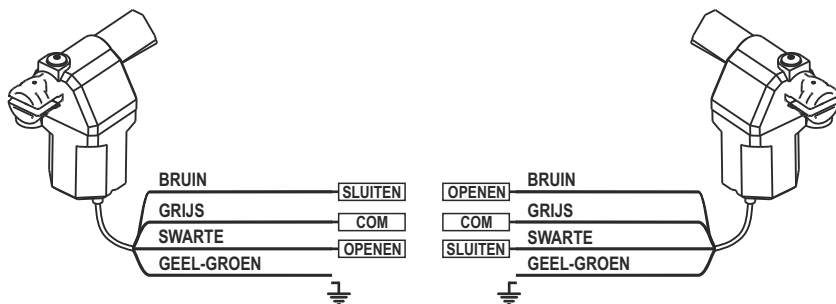

## VERWERKING

GI.BI.DI. adviseert om de kunststof componenten te recycleren en de elektronische componenten af te voeren naar erkende inzamelpunten, om te voorkomen dat het milieu verontreinigd wordt door vervuulende stoffen.



## CE-Conformiteitsverklaring

De fabrikant:

**GI.BI.DI. S.r.l.**

Via Abetone Brennero, 177/B,  
46025 Poggio Rusco (MN) ITALY

verklaart dat de producten:

**ELEKTROMECHANISCHE LINEAIRE OPERATOR 400-600-424E-624E**

conform de volgende CEE-richtlijnen zijn:

- Richtlijn LVD 2006/95/CE en daaropvolgende wijzigingen;
- Richtlijn EMC 2004/108/CE en daaropvolgende wijzigingen;

en dat de volgende geharmoniseerde normen werden toegepast:

- EN60335-1,
- EN61000-6-1, EN61000-6-3

Verklaart bovendien dat het product niet mag gebruikt worden tot dat de machine waarmee het is samengebouwd in overeenstemming is bevonden met de CE-normering 2006/42.

Datum 20/04/2017

De Wettelijke Vertegenwoordiger  
Michele Prandi

A handwritten signature in black ink, appearing to read 'Michele Prandi', is written over the printed name.





# GIBIDI

**GI.BI.DI. S.r.l.**

Via Abetone Brennero, 177/B  
46025 Poggio Rusco (MN) - ITALY  
Tel. +39.0386.52.20.11  
Fax +39.0386.52.20.31  
E-mail: [info@gibidi.com](mailto:info@gibidi.com)

Numero Verde: 800.290156

[www.gibidi.com](http://www.gibidi.com)

